



lisa

DE

Bedienungsanleitung

Seite 2

Funk-Alarm-Monitor »alarmo«

EN

Operation Instructions

Page 8

RF transmitter »alarmo«

FR

Mode d'emploi

Page 14

Détecteur universel d'alarme »alarmo«

NL

Gebruiksaanwijzing

Pagina 20

Alarmmonitor »alarmo«

IT

Istruzioni per l'uso

Pagina 26

Monitor di allarme »alarmo«

ES

Instrucciones de servicio

Página 32

Monitor de alarma »alarmo«

Geräte- Vorderseite

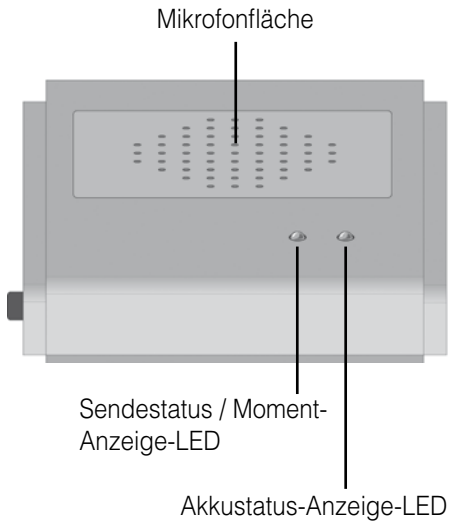

Geräte- Rückseite

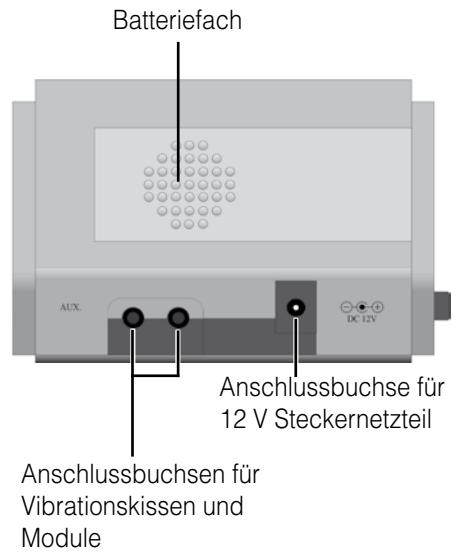

Seitenansicht rechts

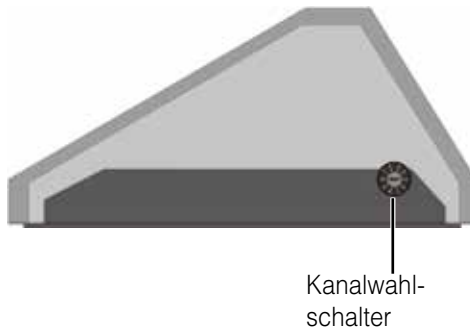

Seitenansicht links

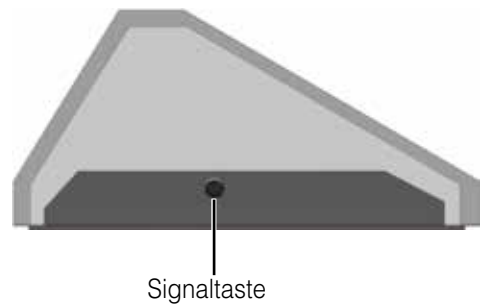

Wir beglückwünschen Sie zum Erwerb Ihres **lisa** Alarmmonitors »alarmo«.

Sie haben sich dabei für einen modernen und zuverlässigen Sender unseres **lisa** Funksystems entschieden.

Bitte lesen Sie diese Bedienungsanleitung aufmerksam durch, um die Anlage richtig in Betrieb nehmen zu können und mit allen Möglichkeiten des Systems vertraut zu werden.

Standard-Lieferumfang

Überprüfen Sie bitte, ob alle nachfolgend aufgeführten Teile enthalten sind:

- »alarmo«
- Akku (Im Batteriefach enthalten)
- 12 V-Steckernetzteil
- Bedienungsanleitung
- Garantiekarte

Sollten Teile fehlen, wenden Sie sich bitte an den Fachhändler oder direkt an den Hersteller.

Funktionsprinzip

»alarmo« wurde konzipiert, um eine Anbindung bereits vorhandener Alarmgeräte und -Anlagen an das lisa-Funksignalssystem ohne Umbau oder Verdrahtungsarbeiten zu ermöglichen.

»alarmo« überprüft die Umgebungsgeräusche in seiner Nähe auf Tonmuster, die typisch für Rauchmelder und Rauchwarnsysteme jeglicher Art sind.

Durch eine intelligente Analyse und Filterung des wahrgenommenen Tons werden Fehlalarme auf Grund von nicht unmittelbar im Zimmer befindlichen Alarmtönen vermieden (Vorbeifahrende Notfahrzeuge, Tonkullissen im Fernsehen).

Wird ein vorliegender Rauchmelderton festgestellt, so sendet »alarmo« ein Funksignal aus, welches von den sich in Reichweite befindlichen **lisa**-Funkempfängern registriert und entsprechend signalisiert wird.

Anzeige- und Bedienelemente

Akkustatus-Anzeige

Eine rot leuchtende Akkustatus-Anzeige bedeutet, dass der eingesetzte Akku nahezu entladen ist. Der Akku muss geladen werden.

Ein grünes Dauerlicht bedeutet dass der Akku geladen und Ihr »alarmo« betriebsbereit ist.

Sendestatus / Momentanzeige

Die Sendestatus-Anzeige leuchtet bei der Übertragung eines Funksignals an die **lisa**-Empfängergeräte.

lisa-Kanalwahlschalter

Mit diesem Schalter wird der Funkkanal des »alarmo« eingestellt (siehe Seite 4).

Signaltaste

Mit Hilfe der Signaltaste können Sie die Funktion und die Sendereichweite testen.

Anmerkung (Sonderzubehör)

»alarmo« ist in der Lage, verschiedene Anzeigemodule direkt anzusteuern, somit kann z.B. ein Lichtblitzsignal direkt am »alarmo« ausgelöst werden.

An die Anschlussbuchsen des »alarmo« können wahlweise folgende Module (nicht im Lieferumfang enthalten) angeschlossen werden:

- | | |
|---------------------|------------|
| - Vibrationskissen | (A-3303-0) |
| - Blitzmodul MF-1 | (A-3320-0) |
| - Akustikmodul MA-1 | (A-3340-0) |
| - Vibrationsanlage | (A-3310-0) |

Inbetriebnahme

1. Standortwahl

»alarmo« wertet die Geräusche in seiner Umgebung auf typische Muster eines Rauchmeldersignals hin aus.

Um diese Funktion zu unterstützen, sollte »alarmo« möglichst nahe zum Rauchmelder, welcher akustisch abgegriffen werden soll, aufgestellt werden (Zum Beispiel auf einem Regal unterhalb des Rauchmelders).

Um eine möglichst große Reichweite des Funksenders zu erreichen, sollten Sie die weiteren nachfolgenden Hinweise zur Aufstellung beachten:

- Der Funksender sollte nicht in der Nähe von stark störstrahlungsproduzierenden Geräten wie Fernsehern, Monitoren oder Mobiltelefonen aufgestellt werden.
- Der Funksender sollte nicht auf metallischen Gegenständen positioniert werden, da sonst die Funkreichweite durch metallische Abschirmung verkürzt wird.

Anmerkung:

Das Gerät ist nicht in der Lage, Stimmen zu erkennen, aufzunehmen oder gar weiterzuleiten. Es kann somit zu keinerlei Verletzung oder Gefährdung der Privatsphäre des Benutzers kommen.

2. Netzbetrieb

Stecken Sie den Stecker am Ende des 12 V Netzteils in die dafür vorgesehene Buchse an der Rückseite des »alarmo«.

Anschließend stecken Sie das Netzteil in die normale 230 V Haushaltssteckdose.

Stromausfallüberbrückung

Bitte beachten Sie, dass das Gerät für den Netzbetrieb ausgelegt ist.

Der Akku dient ausschliesslich als Stromausfallüberbrückung. Die Haltezeit des Akkus beträgt ca. 2 Stunden.

3. Anschluss des Akkus (im Lieferumfang enthalten)

Öffnen Sie das Batteriefach, indem Sie mit dem Daumen den Batteriefachdeckel vom Gerät nach rechts schieben.

Zum Anschließen des Akkus verbinden Sie den Stecker des Akkus mit der Anschlussbuchse im Batteriefach.

Der Akku wird geladen in dem »alarmo« mit dem Stromnetz verbunden wird.

Der Akku hat eine Ladezeit von 12 Stunden. Es sollte nur der Spezial-Akku A-2995-0 verwendet und geladen werden.

4. Einstellen des richtigen Funkkanals

Durch ein spezielles digitales Übertragungsverfahren ist das fehlerfreie Erkennen der Funksignale gewährleistet. Dieses Verfahren ermöglicht auch das Einstellen von 10 verschiedenen Funkkanälen. Ab Werk ist »alarmo« auf Kanal 0 eingestellt. Nur wenn in einem Haus Anlagen von verschiedenen Benutzern betrieben werden, müssen die Geräte der einzelnen Benutzer auf unterschiedliche Funkkanäle eingestellt werden. Den gewünschten Kanal stellen Sie ein, indem Sie den Kanalwahlschalter auf der rechten Geräteseite mit einem kleinen Schraubendreher auf die gewünschte Kanalnummer stellen.

Alle Sender und Empfänger müssen auf den gleichen Kanal eingestellt sein.



Abb.: Einstellen des Funkkanals

Wichtige Hinweise:

Die Alarmauslösung seitens des »alarmo« erfolgt durch computergesteuerte positive Analyse der Umgebungsgeräusche. Trotz der Filterung und einprogrammierten Schwellenwerte kann eine Fehlalarmlösung, auf Grund der nahezu unendlichen Anzahl verschiedenst möglichen Geräusche (z. B. alarmtonähnliche Klingeltöne eines Mobiltelefons) nicht vollständig ausgeschlossen werden.

Daher kann seitens der Humantechnik GmbH keinerlei Haftung für Fehlalarme oder deren Folgen übernommen werden.

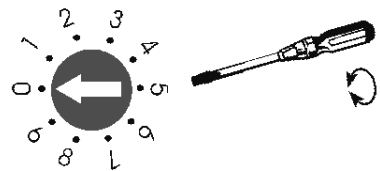
Wir empfehlen aus diesem Grund die Funktion des »alarmo« durch eine Testauslösung des zu überwachenden Alarmgerätes (Rauchmelder, Rauchwarnsystem) zu prüfen.

Empfindlichkeit

»alarmo« wurde unter Berücksichtigung und Zuhilfenahme vieler unterschiedlicher Alarmtöne entwickelt und geprüft.

Sollte Ihr »alarmo« trotz wiederholter Tests, auch unter Wechsel des Aufstellungsortes, nicht auf das zu überwachende Alarmgerät ansprechen, so können Änderungen an den Schwellenwerten der »alarmo«-eigenen akustischen Analyse vorgenommen werden.

Setzen Sie sich hierzu bitte mit der Humantechnik GmbH in Verbindung.

Funkreichweite

Die Reichweite der Funksignale des *lisa* »alarmo« ist auf 70 Meter unter optimalen Bedingungen ausgelegt. Mögliche Ursachen für eine verminderte Reichweite können sein:

- Bebauung oder Vegetation.
- Störstrahlungen von Computern und Mobiltelefonen. Diese können sogar ein Aussetzen des Empfängers auslösen.
- Der Abstand des Senders zu strahlenreflektierenden Flächen wie Böden und Wänden ist ungünstig gewählt, so dass sich Signalwelle und reflektierte Welle gegenseitig schwächen oder sogar auslöschen.
- Metallische Gegenstände verkürzen die Reichweite durch metallische Abschirmung.
- Besonders in städtischen Gebieten gibt es viele Strahlungsquellen, die das Ursprungssignal verfälschen können.
- Geräte mit ähnlichen Arbeitsfrequenzen und geringem Abstand können sich ebenfalls gegenseitig stören.

Wartung und Pflege

Alle **lisa** Geräte sind wartungsfrei. Bei Verschmutzung sollten Sie das Gerät gelegentlich mit einem weichen, angefeuchteten Tuch reinigen.

Achtung:

Gerät vor Reinigung ausstecken!

Verwenden Sie niemals Alkohol, Verdünnern oder andere organische Lösungsmittel.

»alarmo« sollte nicht über längere Zeit direkter Sonneneinstrahlung ausgesetzt werden und darüber hinaus vor großer Hitze, Feuchtigkeit oder starker mechanischer Erschütterung geschützt werden.

Achtung: Das Gerät ist **nicht** gegen Spritzwasser geschützt. Stellen Sie bitte keine mit Flüssigkeit gefüllten Gegenstände, z.B. Vasen, direkt oberhalb des Gerätes ab. Ebenfalls dürfen keine offenen Brandquellen, wie z.B. brennende Kerzen, in unmittelbarer Nähe des Gerätes gestellt werden.

Bitte achten Sie darauf, dass die Batterien keiner übermäßigen Wärmequelle wie Sonneneinstrahlung, Feuer oder dergleichen ausgesetzt werden.

Garantie

Das Gerät weist eine hohe Betriebssicherheit auf. Sollten trotz sachgerechter Bedienung Störungen auftreten, setzen Sie sich bitte mit Ihrem Fachhändler in Verbindung oder wenden Sie sich direkt an den Hersteller.

Die Garantieleistung umfasst die kostenlose Reparatur sowie den kostenlosen Rückversand. Voraussetzung dafür ist das Einsenden in der Originalverpackung, werfen Sie diese also nicht weg. Die Garantie verfällt bei Schäden, die durch unsachgemäße Behandlung oder Reparaturversuche von nicht autorisierten Personen (Zerstörung des Gerätesiegels) herbeigeführt wurden.

Garantiereparaturen werden nur bei Einsendung der ausgefüllten Garantiekarte und einer Kopie der Rechnung/Kassenbeleg des Fachhändlers durchgeführt.

Die Gerätenummer muss in jedem Fall mit angegeben werden.



Entsorgung von gebrauchten elektrischen und elektronischen Geräten (anzuwenden in den Ländern der Europäischen Union und anderen europäischen Ländern mit einem separaten Sammelsystem für diese Geräte). Das Symbol auf dem Produkt oder seiner Verpackung weist darauf hin, dass dieses Produkt nicht als normaler Haushaltsabfall zu behandeln ist, sondern an einer Annahmestelle für das Recycling von elektrischen und elektronischen Geräten abgegeben werden muss.

Durch Ihren Beitrag zum korrekten Entsorgen dieses Produkts schützen Sie die Umwelt und die Gesundheit Ihrer Mitmenschen. Umwelt und Gesundheit werden durch falsches Entsorgen gefährdet. Materialrecycling hilft den Verbrauch von Rohstoffen zu verringern. Weitere Informationen über das Recycling dieses Produkts erhalten Sie von Ihrer Gemeinde, den kommunalen Entsorgungsbetrieben oder dem Geschäft, in welchem Sie das Produkt gekauft haben.

Technische Daten

Stromversorgung:	12 V-Steckernetzteil an 230 V, 50 Hz, Notstromversorgung über Akku, 9V
Akku-Bereitschaftsdauer:	ca. 2 Stunden
Frequenz:	868,35 MHz
Maximale Sendeleistung:	<10 mW
Arbeitsbereich:	0° C – 40° C
Sendeanzeige:	1 LED rot
Akku-Statusanzeige:	1 LED rot/grün
Höhe:	65 mm
Breite:	93 mm
Tiefe:	150 mm
Gewicht:	220 g

Dieses Gerät erfüllt die Anforderungen folgender EU-Richtlinie:



- 2011 / 65 / EU RoHS-Richtlinie
- 2012 / 19 / EU WEEE-Richtlinie
- 2014 / 53 / EU RED-Richtlinie

Die Konformität mit den o. a. Richtlinien wird durch das CE-Zeichen auf dem Gerät bestätigt. CE Konformitätserklärungen stehen im Internet unter www.humantechnik.com zur Verfügung.

Technische Änderungen vorbehalten.

Front

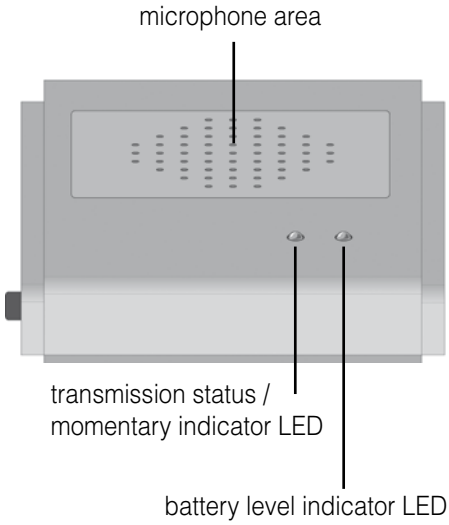

Back

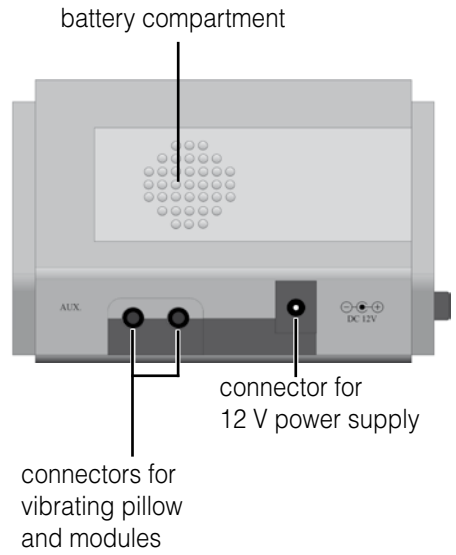

view of right side

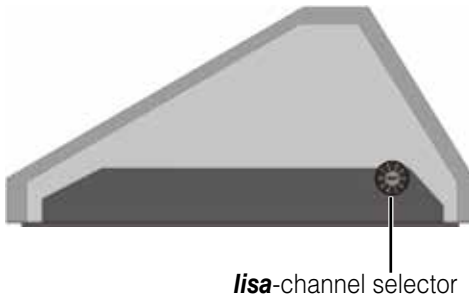

view of left side

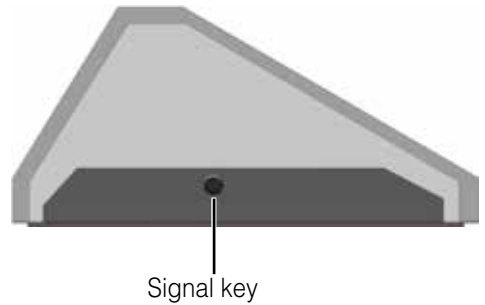

Congratulations on the purchase of your **RF lisa** alarm monitor »alarmo«.

You have chosen a highly modern and reliable transmitter for the wireless **RF lisa** home signalling system.

Please read this manual thoroughly to be able to set up the unit correctly and to familiarise yourself with all of the features the system offers.

Package contents

Please check if all of the following components are included:

- »alarmo«
- rechargeable battery (in the compartment)
- 12 V power supply unit
- manual
- warranty card

Should any parts be missing, please immediately contact your dealer or the manufacturer directly.

Function

»alarmo« has been conceived to enable the easy incorporation of already existing smoke detectors into the **RF lisa**-signalling system, without need for modification or wiring.

»alarmo« scans environmental noises in proximity for sound patterns typical of smoke detectors and fire alarm systems of any type.

False alarms, possibly caused by alarm sounds not actually within in the room (e. g. passing emergency vehicles, TV and movie sound effects) are prevented by means of intelligent analysis and filtering of the registered sound.

If an alarm sound is identified as such, »alarmo« transmits a radio signal to all **RF lisa** receivers within range, which will indicate the incident with light, vibration or sound - depending on the type of receiver.

Controls

Battery status indicator

A red illuminated battery status indicator means that the inserted rechargeable battery is almost depleted. The battery needs to be recharged.

A permanent green light indicates a charged battery and an operational »alarmo«.

Transmission status / momentary indicator

The transmission status indicator lights up when a radio signal is sent to the **lisa**-receivers.

Signal key

This button is intended to check if the system is working correctly, even when no acoustic alarm is picked up. Function and signal range can be verified by pressing this button.

lisa-Channel selector

You can select the radio channel using the channel selector. Make sure all devices in your system are set to the same channel.

Note (special accessories)

»alarmo« is able to trigger various indicator modules, e. g. you can have a light flash directly released by the »alarmo«.

The following modules (not included) can be plugged into to the AUX output connectors:

- Vibrating pillow (A-3303-0)
- Flash module MF-1 (A-3320-0)
- Acoustic module MA-1 (A-3340-0)
- Vibrating contraption (A-3310-0)

Setting up the system

1. Placement

»alarmo« scans and analyses the noises within its environment for sounds typical of smoke detectors and similar alarm systems. In order to assist this function, »alarmo« should be placed as close as possible to the sound source of the alarm, which is to be monitored (e. g. on a shelf underneath a smoke detector).

In order to gain the best possible transmission range, please note the following recommendations:

- The transmitter should not be placed close to devices emitting intense interference, like TV screens, computer monitors or mobile phones.
- The transmitter should not be placed on objects made of metal, as the transmission range is diminished by the metallic shielding effect.

Note:

The device is not able of identifying, recording or even transmitting voices and spoken conversation.

Therefore there is no possible invasion or endangerment of the user's privacy.

2. Mains operation

Insert the plug at the end of the 12 V power supply into the corresponding connector on the rear side of the »alarmo«.

Then plug the power supply unit into a mains power socket in your room.

Example:
Set channel number 0

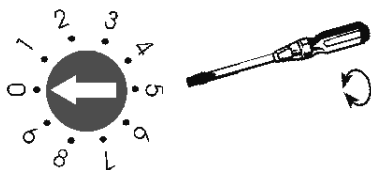

Power failure backup

Please note that the device is designed for mains operation.

The rechargeable battery is used as backup only in the event of a power failure.

The stand-by time of the battery is approx. 2 hours.

3. Connecting the rechargeable battery (included)

Open the battery compartment by sliding the cover to the right of the device using your thumb.

To connect the rechargeable battery, insert the battery plug into the outlet in the battery compartment.

The battery is charged when »alarmo« is connected with the mains power supply.

The battery has a charging time of 12 hours. Use and charge only the special battery A-2995-0.

2. Setting the correct radio channel

A special digital transmission process ensures that the radio signals are picked up without errors. This process also makes it possible to set 10 different radio channels. When supplied from the factory, all **RF lisa** devices are set to channel 0. It is only necessary to set units to other channels if you have several different users operating **RF lisa** systems in the same building. Set the required channel by using a small screwdriver to turn the channel selector switch, which is located on the right side of the unit, to the required channel number.

All transmitters and receivers must be set to the same channel.

Important notice:

»alarmo«'s radio alarm signal is triggered by the computer-assisted positive analysis of environment sounds.

Despite of digital filtering and programmed threshold values, the possibility of a false alarm cannot be fully excluded, due to the almost limitless variety of possible sounds (e. g. siren-like custom ringtones on mobile phones).

Due to these facts, the Humantechnik GmbH will take no responsibility for false alarms and their effects.

For this reason we advise to test the function of the »alarmo« by releasing a test alert on the alarm device (smoke detector, fire alarm system) which is to be monitored.

Sensitivity

»alarmo« has been developed and tested by considering and utilising many different types of alarm tones.

It is possible to alter the thresholds of your »alarmo«'s acoustic analysis, should it fail to respond to the monitored alarm device, even after repeated tests and alternating positions.

This involves opening the chassis and a certain process.

In this case, please contact the Humantechnik GmbH for advice.

Radio range

Note the following points when using the »alarmo«:

The radio signals are designed to have a range of 70 meters under perfect conditions. The following conditions may result in a reduced range:

- Signal transmission through building structures or vegetation.
- Interference from TVs, computer monitors and mobile phones. Under certain circumstances, this may prevent the receiver from functioning at all.
- Positioning of the transmitter at an unfavourable distance from surfaces which reflect radio waves, for example floors and walls. This may lead to the signal wave being weakened or even cancelled out by the reflected wave.
- Metallic objects reduce the range due to the shielding effect of the metal.
- Particularly in towns and cities, there may be many other sources of radio waves which can disrupt the original signal.
- Having units operating at similar frequencies located close to one another may also result in mutual interference.

Maintenance and care

»alarmo« does not require any maintenance. If the unit does become dirty, simply wipe it clean with a soft, damp cloth.

Note: Disconnect »alarmo« from the power supply!

Never use spirits, thinners or other organic solvents. Do not set »alarmo« up where it will be exposed to full sunlight for long periods. In addition, it must be protected against excessive heat, moisture and severe mechanical shocks.

Note: This product is **not** protected against splash water. Do not place any containers filled with water, such as flower vases, or anything with an open flame, such as a lit candle, above or near the product.

Please make sure that the batteries are not exposed to excessive heat, such as sunlight, fire or anything similar.

Warranty

The »alarmo« is a very reliable product. Should a malfunction occur despite the unit having been set up and operated correctly, please contact your dealer or the manufacturer directly.

This warranty covers the repair of the product and returning it to you free of charge. It is essential that you send in the product in its original packaging, so do not throw the packaging away. The warranty does not apply to damage caused by incorrect handling or attempts to repair the unit by unauthorised persons (destruction of the seal on the unit).

Repairs will only be carried out under warranty if the completed warranty card is returned accompanied by a copy of the dealer's invoice/till receipt.

Always specify the product number in any event.



Disposal of used electric and electronic units (applicable in the countries of the European Union and other European countries with a separate collection system).

The symbol on the product or the packaging indicates that this product is not to be handled as ordinary household waste but has to be returned to a collecting point for the recycling of electric and electronic units. You protect the environment and health of your fellow men by the correct disposal of this products. Environment and health are endangered by a faulty disposal. Material recycling helps to reduce the consumption of raw material. You will receive further information on the recycling of this product from your local community, your communal disposal company or your local dealer.

Technical data

Power supply:	12 V-power supply unit at 110 - 230 V, 50-60 Hz or via rechargeable battery A-2995-0
Rechargeable battery standby time:	Approx. 2 hours
Frequency:	868.35 MHz
Maximum transmitting power:	<10 mW
Operating range:	0° C to 40° C
Transmission indicator:	1 red LED
Battery level indicator:	1 red/green LED
Height:	65 mm
Width:	100 mm
Depth:	135 mm
Weight:	220 g

This device satisfies the following EC directives:



- 2011 / 65 / EC RoHS directive
- 2012 / 19 / EC WEEE directive
- 2014 / 53 / EC RED directive

Compliance with the directives listed above is confirmed by the CE seal on the device. CE compliance declarations are available on the Internet at www.humantechnik.com.

Technical specifications subject to change without prior notice.

Face avant de l'appareil

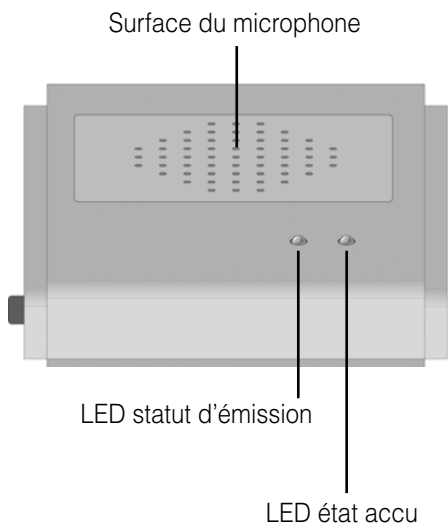

Face arrière de l'appareil

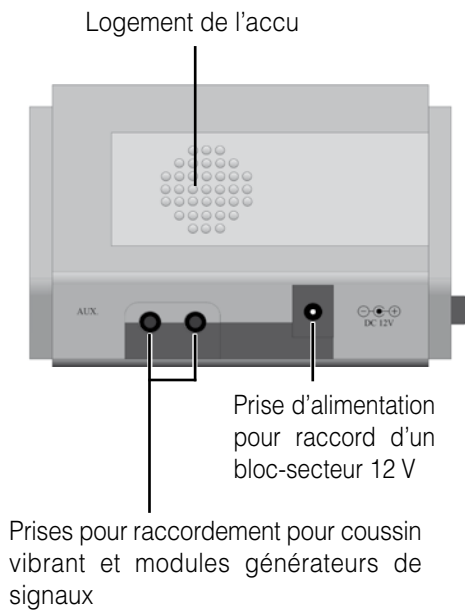

Vue du côté droit

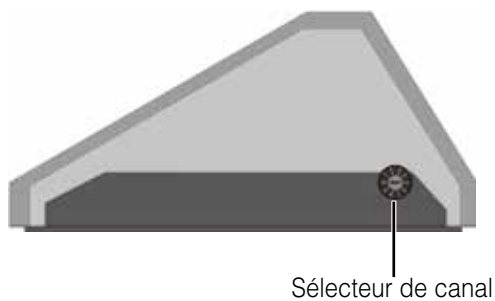

Vue du côté gauche

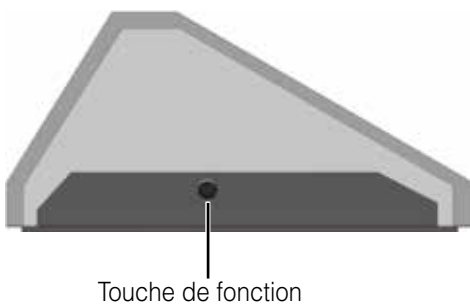

Félicitations pour l'achat du détecteur universel d'alarme »**alarmo**« radio *lisa*. Vous avez opté pour un émetteur moderne et fiable de notre système radio *lisa*.

Veillez lire attentivement ce mode d'emploi pour une bonne mise en service de l'appareil et pour vous familiariser avec toutes les possibilités du système.

Livraison standard

Vérifiez si toutes les pièces énumérées ci-dessous sont bien présentes :

- »**alarmo**«
- accu (inclus dans le logement de l'accu)
- Bloc-secteur 12 V
- Mode d'emploi
- Certificat de garantie

En cas de livraison incomplète veuillez contacter immédiatement votre vendeur.

Principe de fonctionnement

L'»**alarmo**« a été conçu pour transmettre les signaux d'un détecteur de fumée déjà installé vers le système radio *lisa*, ceci sans installation supplémentaire.

L'»**alarmo**« compare les signaux sonores environnants avec le signal typique de détecteur de fumée et de systèmes d'alarme incendie.

Les déclenchements intempestifs et fausses alertes, par exemple le passage d'un véhicule de secours ou des sons venant de la TV, sont éliminés par une analyse intelligente et un filtrage des signaux perçus.

Lorsqu'un signal d'un détecteur de fumée ou d'une alarme est reconnu, l'»**alarmo**« le retransmet à tous les récepteurs radio *lisa* installés dans le rayon d'émission par flashes ou par vibrations.

Éléments de commande

Etat de l'accu

Une LED indique l'état de l'accu. Lorsque la LED s'allume en rouge cela signifie que l'accu est presque vide et qu'il faut le recharger. Si la LED reste illuminée en vert l'accu est complètement rechargé et l'»**alarmo**« est prêt à fonctionner.

Statut d'émission

Une LED s'allume lorsqu'un signal radio est émis vers les récepteurs radio *lisa*.

Sélecteur de canal

Le canal radio est réglé par ce sélecteur (voir page 16).

Touche de fonction

Cette touche permet de tester le fonctionnement et le rayon d'action.

Remarques (accessoires optionnels)

L'»**alarmo**« peut être couplé directement à divers modules générateurs de signaux, ainsi, par exemple, un flash peut être déclenché directement par l'»**alarmo**«.

Sur la prise de raccordement de l'»**alarmo**« il est possible de raccorder les modules générateurs de signaux suivants (non inclus dans la livraison) :

- | | |
|--------------------------|---------------|
| - coussin vibrant | réf. A-3303-0 |
| - module flash MF-1 | réf. A-3320-0 |
| - module acoustique MA-1 | réf. A-3340-0 |
| - dispositif vibrant | réf. A-3310-0 |

Mise en service

1. Choix de l'emplacement

L'«alarmo» analyse et compare les sons environnants aux signaux typiques des alarmes.

Afin de favoriser cette fonction, l'«alarmo» doit être placé à proximité de l'alarme sonore à détecter acoustiquement (par exemple sur une étagère sous le détecteur de fumée). Pour atteindre une grande portée de l'émetteur radio, veuillez respecter les ponts suivants :

- L'émetteur radio ne doit pas être placé près d'appareils émettant de forts rayonnements comme les téléviseurs, les écrans et les téléphones portables.
- L'émetteur radio ne doit pas être placé sur des objets métalliques qui amoindrissent la puissance des signaux radio.

Remarque :

L'appareil n'est pas en mesure de reconnaître des voix, de les enregistrer ou de les transmettre.

Il ne peut donc en aucun cas porter atteinte à la vie privée de l'utilisateur et des personnes.

2. Alimentation secteur

Insérer la fiche du bloc-secteur de 12 V dans la prise d'alimentation à l'arrière de l'«alarmo». Brancher ensuite le bloc-secteur dans une prise secteur 230 V.

Alimentation secourue en cas de coupure de courant

Vérifier que l'appareil est conçu pour être raccordé au secteur.

L'accu sert uniquement de sécurité en cas de coupure de courant. Sa durée d'utilisation est d'environ 2 h.

3. Raccorder l'accu (inclus dans la livraison)

Ouvrir le logement de l'accu en poussant le couvercle vers la droite avec le pouce.

Pour raccorder l'accu, relier son connecteur avec la prise adaptée située dans le logement.

L'accu se recharge lorsque l'«alarmo» est alimentée par le bloc-secteur.

Il faut charger l'accu pendant 12 heures avant la première utilisation. Utiliser uniquement l'accu spécial réf. A-2995-0.

4. Réglage du canal radio correct

Un procédé de transmission numérique spécial assure la détection sans défauts des signaux radio.

Ce procédé permet également le réglage de 10 canaux radio différents. Départ usine, la «lampe-flash de table radio lisa» est réglée sur le canal 0. Ce n'est qu'au cas où l'on utiliserait simultanément dans un même bâtiment différentes installations qu'il faudrait régler les appareils des différents utilisateurs sur des canaux différents. Régler le canal souhaité en plaçant le sélecteur de canal, qui se trouve sur le côté droit de l'appareil, sur le numéro de canal souhaité à l'aide d'un petit tournevis.

Tous les émetteurs et récepteurs d'un même utilisateur doivent être réglés sur le même canal.

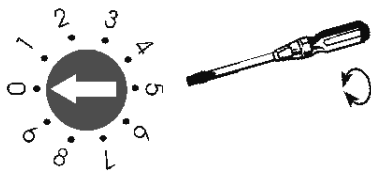

Réglage du canal approprié

Remarques importantes :

Le déclenchement de l'alarme par l'»alarmo« résulte de l'analyse de la reconnaissance des bruits environnants.

Malgré le filtrage et la programmation des valeurs seuil, un déclenchement intempestif ne peut pas être entièrement exclu, en raison de la multitude des bruits possibles (comme par exemple la sonnerie d'un téléphone portable).

De ce fait Humantechnik GmbH/ SMS Audio Electronique Sàrl ne porte aucune responsabilité en cas de déclenchement intempestif et à ses conséquences.

Pour cette raison, nous conseillons d'essayer l'installation par un déclenchement de test de l'appareil (détecteur de fumée, alarme) que l'»alarmo« doit surveiller.

Sensibilité

L'»alarmo« a été développé et testé en prenant en considération de nombreux et différents signaux acoustiques.

Au cas où l'»alarmo« ne réagit pas aux signaux à détecter malgré plusieurs tests et au changement d'emplacement de l'appareil, des modifications peuvent être faites aux réglages des valeurs seuil de l'analyse des signaux acoustiques.

Contactez pour cela Humantechnik GmbH / SMS Audio Electronique Sàrl.

Portée du signal radio

La portée des signaux radio des émetteurs est de 70 m dans les conditions optimales. Une portée réduite peut être due aux causes suivantes :

- Constructions ou végétation.
- Rayonnements parasites d'écrans d'ordinateurs et de téléphones sans fil qui peuvent même provoquer une interruption du fonctionnement du système.
- Distance de l'émetteur par rapport à des surfaces réfléchissantes comme les sols et les murs, ce qui fait que l'onde du signal et l'onde réfléchie s'affaiblissent voire même s'annulent mutuellement.
- Des objets métalliques réduisent la portée du fait du blindage métallique.
- Particulièrement dans les zones urbaines de nombreuses sources de rayonnement sont susceptibles de fausser le signal d'origine.
- Des appareils avec des fréquences de travail similaires se trouvant à une faible distance les uns des autres peuvent également se brouiller mutuellement.

Maintenance et entretien

Tous les appareils *lisa* sont exempts de maintenance. Si l'appareil est sale, nettoyez-le avec un chiffon doux et légèrement humide.

Attention : débranchez l'appareil avant de le nettoyer !

N'utilisez jamais d'alcool, de diluant ni d'autres solvants organiques.

L'«alarmo» ne doit pas être exposé en plein soleil de façon prolongée, posé près de source de chaleur, d'humidité ou exposé à de fortes vibrations mécaniques.

Important :

Cet appareil n'est pas protégé contre les projections d'eau. Ne pas poser d'objet rempli d'un liquide, par exemple un vase, près de l'appareil. De même, ne pas poser près de l'appareil une source de combustion comme par exemple une bougie allumée.

Veiller à ce que l'accu ne soit pas exposé à des sources de chaleur importantes comme par exemple l'ensoleillement direct ou le feu.

Garantie

L'appareil est très fiable. Si en dépit d'un montage et d'un emploi corrects, des dysfonctionnements apparaissent, veuillez contacter votre vendeur ou vous adresser directement au fabricant.

La garantie comprend la réparation gratuite y compris la réexpédition. La seule condition est de renvoyer l'appareil dans son emballage d'origine. Ne le jetez donc pas. Cette garantie ne s'applique pas pour les dommages occasionnés par une mauvaise manipulation ou des tentatives de réparation par des personnes non autorisées (endommagement du cachet signalétique de l'appareil).

Les réparations sous garantie ne sont exécutées qu'après réception du certificat de garantie dûment rempli ou d'une copie de la facture ou du ticket de caisse du vendeur.

Le numéro de série de l'appareil doit être indiqué dans tous les cas.



Gestion des déchets électriques et électroniques (dans les pays de l'Union européenne et dans les autres pays européens disposant d'un système de collecte distinct pour cette classe de déchets). Le symbole sur le produit ou l'emballage indique que ce produit ne doit pas être jeté comme les déchets ménagers ordinaires, mais apporté à un point de collecte pour le recyclage des déchets électriques et électroniques. En respectant ces règles pour votre équipement usagé, vous apportez une contribution importante à la protection de l'environnement et de votre santé. Le recyclage des matériaux contribue à réduire la quantité de matières premières utilisées. Pour obtenir de plus amples informations sur le recyclage de ce produit, renseignez-vous auprès de votre commune, des services municipaux d'élimination des déchets ou auprès de votre vendeur.

Caractéristiques techniques

Alimentation électrique : bloc-secteur 12 V / 230 V, 50 Hz
alimentation secourue par accu rechargeable 9 V

Autonomie de fonction-

nement de l'accu :

env. 2 h

Fréquence :

868,35 MHz

Puissance d'émission maximale :

<10 mW

Plage de fonctionnement :

de 0° C à 40° C

Signalisation d'émission :

1 LED rouge

Affichage état de l'accu :

1 LED rouge/verte

Hauteur :

65 mm

Largeur :

100 mm

Profondeur :

135 mm

Poids :

220 g

Cet appareil est conforme aux exigences des directives communautaires ci-dessous :



- 2011 / 65 / CE Directive RoHS

- 2012 / 19 / CE Directive WEEE

- 2014 / 53 / CE Directive RED

La conformité avec les directives ci-dessus est attestée par le logo CE apposé sur l'appareil. Les déclarations de conformité CE sont consultables sur Internet sur le site www.humanteknik.com.

Sous réserve de modifications techniques.

Voorkant

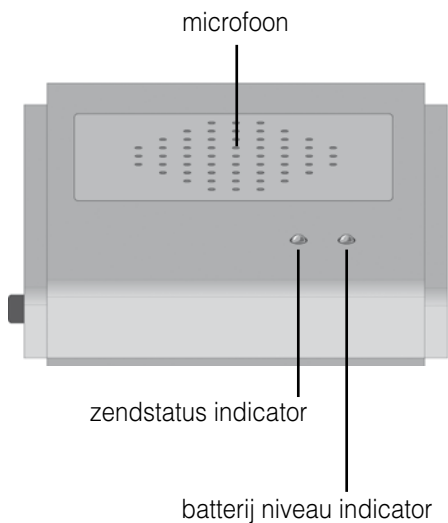

Achterkant

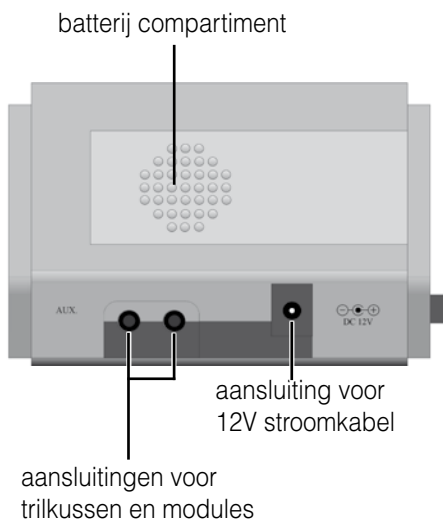

Zijaanzicht (rechterzijde)

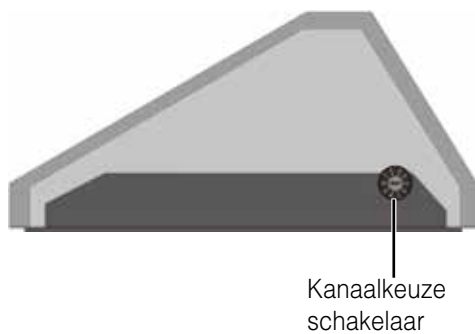

Zijaanzicht (linkerzijde)

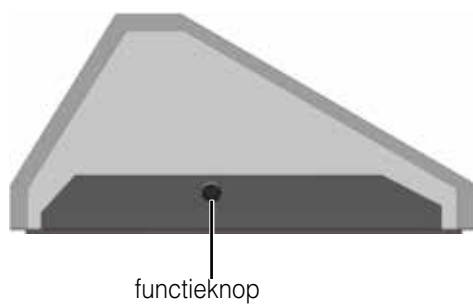

Wij feliciteren u met de aankoop van uw **RF lisa** alarmmonitor »alarmo«.

U heeft gekozen voor een modern en betrouwbaar systeem.

Lees voor gebruik de gebruiksaanwijzing nauwkeurig door, zodat de alarmmonitor correct wordt aangesloten en u bekend bent met de mogelijkheden die het systeem biedt.

Verpakkingsinhoud

Controleer of alle hieronder vermelde onderdelen meegeleverd werden:

- »alarmo«
- oplaadbare accu (in batterij compartiment)
- 12 V-voeding
- gebruiksaanwijzing
- garantiekaart

Neem bij het ontbreken van onderdelen direct contact op met uw audicien of de fabrikant.

Werking

»alarmo« is ontwikkeld om de al aanwezige brandmelders te bundelen in het **RF lisa**-alarmsysteem, zonder extra aanpassingen of bedrading.

»alarmo« scant en analyseert omgevingsgeluiden, en reageert op typische geluiden van elk type rookmelder en brandalarmsysteem.

Een vals alarm, mogelijk veroorzaakt door alarmsignalen buiten de kamer (bijvoorbeeld passerende noodvoertuigen, en geluidseffecten van televisie of film) wordt voorkomen door een intelligente analyse en een filtering van het binnenkomende geluidssignaal.

Als een binnenkomend geluidssignaal wordt herkend als een alarmsignaal, zal »alarmo« een radiosignaal uitzenden naar alle gekoppelde **RF lisa**-ontvanger binnen de reikwijdte, die het alarm zullen omzetten in lichtflitsen, vibraties of geluid – afhankelijk van het type ontvanger.

Batterij status indicator

Wanneer de batterijstatus indicator rood oplicht, is de oplaadbare batterij bijna leeg en dient deze te worden vervangen.

Een constant brandend groen lampje geeft aan dat de batterij voldoende is geladen, en dat »alarmo« in werking is.

Zendstatus indicator

De zendstatus indicator licht op wanneer er een radiosignaal wordt verzonden naar de **lisa**-ontvangers.

Functieknop

De gebruiksstatus van »alarmo« kan getest worden door op de functieknop te drukken. Het alarmsignaal dat door de ontvangers wordt gegeven, kan zo worden gecheckt.

lisa-Kanaalkeuze schakelaar

U kunt het juiste frequentiekanaal kiezen met de kanaalkeuze switch. Let op dat alle aangesloten apparaten op het zelfde kanaal staan afgesteld.

Speciale accessoires

»alarmo« kan ook direct worden aangesloten op verschillende modules, bijvoorbeeld op een flitsmodule.

De volgende modules (niet inbegrepen) kunnen direct worden aangesloten via de AUX output aansluitingen:

- trilkussen (A-3303-0)
- flits module MF-1 (A-3320-0)
- akoestische module MA-1 (A-3340-0)
- tril-unit (A-3310-0)

Het systeem aansluiten

1. Plaatsing

»alarmo« scant en analyseert omgevingsgeluiden, en reageert op typische geluiden van brandmelders en vergelijkbare alarm-systemen.

Het is van belang dat »alarmo« zo dicht mogelijk bij de geluidsbron van het te volgen alarm wordt geplaatst (bijvoorbeeld op een plank onder een brandmelder).

Om een optimale zendreikwijdte te bereiken, dient u met de volgende punten rekening te houden:

- De zender mag niet dichtbij apparaten worden geplaatst die zorgen voor interferentie, zoals televisieschermen, computermonitors of mobiele telefoons
- De zender mag niet geplaatst worden op metalen voorwerpen, omdat de zendreikwijdte wordt verkleind door de afscherming van het metaal.

Let op:

Het apparaat is niet in staat om stemmen en gesprekken te herkennen, op te nemen of te verzenden. Daardoor zal uw privacy nooit worden geschonden.

2. Ingebruikname

Verbind de plug van de meegeleverde 12 V voedingseenheid met de corresponderende aansluiting aan de achterkant van de »alarmo«. Daarna steekt u de stekker in de 230V-contactdoos in uw kamer.

Beveiliging bij stroomuitval

Het apparaat dient te allen tijde te worden aangesloten op netstroom. De oplaadbare batterij is bedoeld om als back-up te dienen bij tijdelijke stroomuitval.

De batterij kan een stroomuitvaltijd van ongeveer 2 uur overbruggen.

3. Aansluiten van de oplaadbare batterij

Open het batterij compartiment door de bovenkant met uw duim naar rechts te schuiven. De oplaadbare batterij wordt aangesloten door de batterijplug in de uitgang van het batterij compartiment te steken. De batterij wordt opgeladen als »alarmo« is aangesloten op netstroom.

De batterij heeft een oplaadtijd van 12 uur. Gebruik alleen de speciale A-2995-0 batterijen.

4. Instellen van het juiste kanaal

Een afgeschermd digitaal radiosignaal zorgt ervoor dat de ontvanger probleemloos alle signalen kan opvangen. Dit maakt het ook mogelijk om 10 verschillende frequentiekanalen te gebruiken. Af fabriek is de ontvanger standaard op kanaal 0 ingesteld. Uitsluitend wanneer u over meerdere **RF lisa** systemen in hetzelfde gebouw beschikt, dienen de apparaten op een ander kanaal te worden ingesteld. Gebruik hiervoor een kleine schroevendraaier om de kanaalselectie switch om te draaien. U vindt de kanaalselectie switch aan de rechterkant van het apparaat.

Alle zenders en ontvangers moeten op hetzelfde kanaal worden ingesteld.

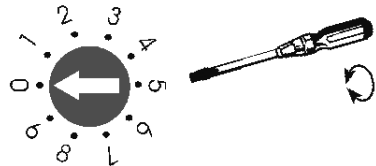

Voorbeeld: Zet schakelaar op kanaal 0.

Aandachtspunten:

Het radio alarmsignaal van »alarmo« treedt in werking na een computergestuurde positieve analyse van omgevingsgeluiden.

Ondanks de digitale filtering en geprogrammeerde drempelwaardes, kan de mogelijkheid van een vals alarm niet volledig worden uitgesloten, vanwege de enorme verscheidenheid aan mogelijke omgevingsgeluiden (bijvoorbeeld ringtones van mobiele telefoons die erg lijken op sirenes).

Vanwege deze omstandigheden is Hu- manteknik niet verantwoordelijk voor valse alarmen en de effecten hiervan.

We adviseren om de werking van »alarmo« te testen door het testalarm van het te volgen alarmsysteem in te drukken (brandmelder, brandalarmsysteem).

Gevoeligheid

»alarmo« is ontwikkeld en getest op verschillende soorten alarmsignalen. Het is mogelijk om de drempels aan te passen van »alarmo«'s akoestische analyse, als zelfs na herhaaldelijke testen en verandering van positie blijkt dat »alarmo« niet reageert op het te volgen alarmsysteem.

Hierbij moet het apparaat worden geopend, en een vast protocol worden gevolgd.

Neem in dit geval altijd contact op met uw audicien of fabrikant.

Ontvangst bereik

Het ontvangstsignaal is beperkt tot maximaal 70 meter, onder perfecte omstandigheden. De volgende condities beperken het bereik:

- Signaalontvangst binnen gebouwen of vegetatie.
- Storing door TV's, computer beeldschermen en mobiele telefoons. In sommige gevallen kan dit het signaal volledig blokkeren en is er geen ontvangst.
- Plaatsen van de ontvanger op een minder geschikte plaats waar radiosignalen worden beperkt, bijvoorbeeld door plafonds en muren. Dit kan het signaal verzwakken of zelfs onderbreken.
- Metalen voorwerpen beperken het ontvangstbereik door het zogenaamde schilding effect van metaal.
- Vooral in grotere steden kunnen er veel verschillende radiosignalen storend werken op het bereik van de ontvanger.
- Gebruik van verschillende apparaten op dezelfde frequentie die dichtbij elkaar zijn geplaatst kan ook storing opleveren.

Onderhoud en verzorging

»alarmo« is onderhoudsvrij. Wanneer het apparaat vuil is, hoeft u het enkel met een zachte, vochtige doek te reinigen.

Let op: Haal altijd eerst de stekker uit de 230V contactdoos.

Gebruik nooit alcohol, verdunner of andere organische oplosmiddelen.

De »alarmo« mag niet langdurig blootgesteld worden aan rechtstreekse zonnestralen en moet beschermd worden tegen grote hitte, vocht of sterke mechanische trillingen.

Let op:

Dit product is **niet** beschermd tegen spatwater. Plaats geen met vloeistof gevulde voorwerpen, bijv. vazen, op het apparaat. Ook open vuur, zoals bijv. brandende kaarsen, mogen in geen geval op het apparaat worden geplaatst.

Zorg ervoor dat de batterij niet wordt blootgesteld aan overmatige hitte, zoals zonlicht, vuur, of vergelijkbaar.

Garantie

De »alarmo« is een zeer betrouwbaar en veilig product. Mochten er ondanks correcte bediening storingen optreden, neem dan contact op met uw audicien of rechtstreeks met de fabrikant.

De garantie omvat de kostenloze reparatie en het gratis terugsturen van defecte apparaten.

Voorwaarde voor de garantie is dat het apparaat in de originele verpakking teruggestuurd wordt. Gooi de originele verpakking dus niet weg!

De garantie vervalt bij beschadigingen die veroorzaakt werden door onoordeelkundig gebruik of bij reparatiepogingen van niet erkende personen (verbreking van het garantiezegel op het apparaat).

Reparaties op garantie kunnen alleen worden uitgevoerd als de garantiekaart samen met een kopie van de rekening/bon van de handelaar wordt ingestuurd.

Het serienummer van het apparaat moet steeds vermeld worden.



Verwijdering van gebruikte elektrische en elektronische apparatuur (toe te passen in de landen van de Europese Unie en andere Europese landen met een afzonderlijk inzamelsysteem voor deze apparaten).

Het symbool op het product of de verpakking wijst erop dat dit product niet als normaal huishoudelijk afval mag worden behandeld maar bij een inzamelpunt voor de recyclage van elektrische en elektronische apparatuur moet worden afgegeven. Met uw bijdrage tot de correcte verwijdering van dit product beschermt u het milieu en de gezondheid van uw medemensen. Milieu en gezondheid worden geschaad door een foute verwijdering. Materiaalrecyclage helpt het gebruik van grondstoffen te reduceren. Meer informatie over de recyclage van dit product krijgt u bij uw gemeente, de gemeentelijke afvalverwijderingsbedrijven of de zaak waar u dit product heeft gekocht.

Technische gegevens

Voeding:	12V voeding bij 110-230V, 50-60 Hz of via oplaadbare batterij A-2995-0
Oplaadbare batterij overbruggingstijd:	Ongeveer 2 uur
Frequentie:	868,35 MHz
Maximaal zendvermogen:	<10 mW
Gebruikstemperatuur:	0° C – 40° C
Zend indicator:	1 rood LED
Batterijniveau indicator:	1 rood/groen LED
Hoogte:	65 mm
Breedte:	100 mm
Diepte:	135 mm
Gewicht:	220 g

Dit apparaat voldoet aan de eisen van de volgende EU-richtlijnen:

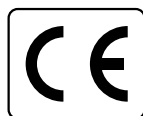

- 2011 / 65 / EU RoHS-Richtlijn
- 2012 / 19 / EU WEEE-Richtlijn
- 2014 / 53 / EU RED-Richtlijn

De conformiteit met de voornoemde richtlijnen wordt bevestigd door het CE-teken op het apparaat. EU-conformiteitsverklaringen staan online ter beschikking onder www.humanteknik.com.

Technische wijzigingen voorbehouden.

Lato anteriore dell'apparecchio

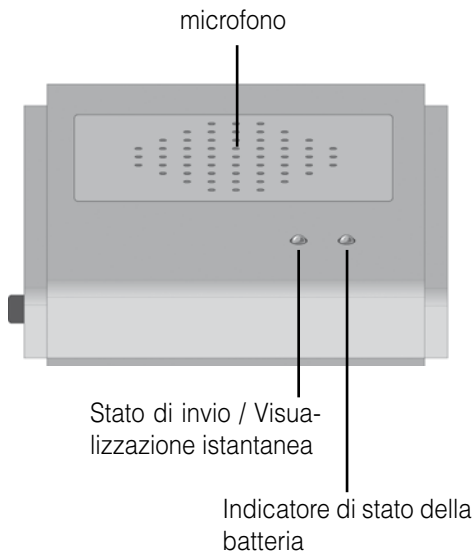

Lato posteriore dell'apparecchio

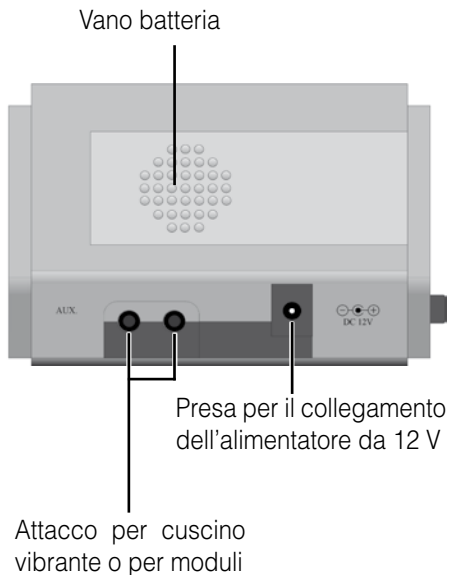

Vista laterale destra

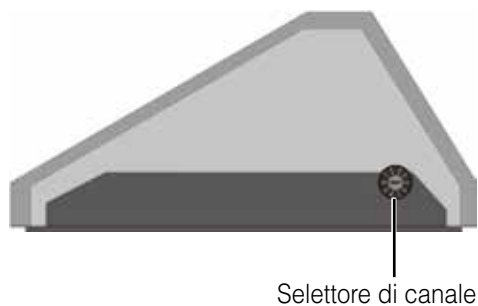

Vista laterale di sinistra

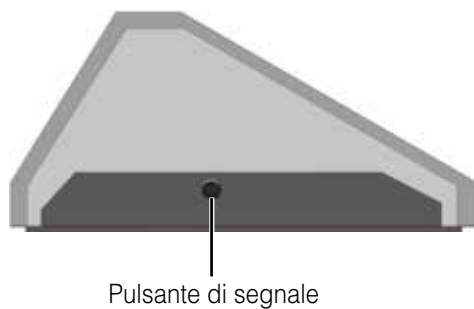

Ci congratuliamo con Lei per aver acquistato un monitor d'allarme »alarmo« radio *lisa*. Ha scelto di acquistare un trasmettitore ultramoderno ed affidabile del nostro sistema radio *lisa*.

La preghiamo di leggere attentamente le presenti istruzioni per poter mettere correttamente in funzione l'impianto e per acquisire la necessaria familiarità con tutte le possibilità d'uso del sistema.

Dotazione standard

Controllare che tutti i componenti di seguito indicati siano contenuti nella confezione:

- »alarmo«
- alimentatore da 12 V
- batteria ricaricabile
- istruzioni per l'uso
- scheda di garanzia

Qualora dovessero mancare dei componenti, rivolgersi al rivenditore o direttamente al produttore.

Principio di funzionamento

»alarmo« è stato progettato per consentire il collegamento di rilevatori di fumo preesistenti al sistema di segnalazione via radio radio *lisa* senza interventi di conversione né cablaggi.

»alarmo« verifica la presenza di rumori ambientali nelle proprie vicinanze sulla base di modelli sonori che sono tipici dei rilevatori di fumo e dei sistemi d'allarme antifumo di qualsiasi genere.

Attraverso un'analisi intelligente e il filtraggio del suono rilevato vengono evitati falsi allarmi causati da allarmi acustici non presenti direttamente nell'ambiente (passaggio di mezzi di soccorso, sfondo sonoro in televisione).

In caso di rilevamento di un rumore d'allarme,

»alarmo« emette un segnale radio che viene registrato dai ricevitori radio *lisa* presenti nel suo raggio d'azione ed opportunamente segnalato.

Elementi di visualizzazione e comando

Indicatore di stato della batteria

La luce rossa dell'indicatore di stato della batteria indica che la batteria utilizzata è quasi scarica. Occorre ricaricarla.

La luce verde indica che la batteria è carica e che »alarmo« è pronto al funzionamento.

Stato di invio/Visualizzazione istantanea

L'indicatore dello stato di invio si accende durante la trasmissione di un segnale radio ai dispositivi di ricezione radio *lisa*.

Pulsante di segnale

Con l'ausilio del pulsante di segnale si può testare la funzione e il raggio di trasmissione.

Selettore di canale

Con questo interruttore s'impone il canale radio di »alarmo« (vedi pagina 28).

Nota (accessori opzionale)

»alarmo« è in grado di controllare direttamente diversi moduli di visualizzazione, pertanto è possibile ad esempio emettere un flash luminoso direttamente sull'»alarmo«.

Ai connettori di »alarmo« si possono collegare, a scelta, i seguenti moduli (non forniti in dotazione):

- | | |
|------------------------|------------|
| - cuscino a vibrazione | (A-3303-0) |
| - modulo flash | (A-3320-0) |
| - modulo acustico | (A-3340-0) |
| - dispositivo vibrante | (A-3310-0) |

Messa in servizio

1. Scelta dell'ubicazione

»alarmo« elabora i rumori prodotti nel proprio ambiente sulla base di modelli tipici di un segnale d'allarme.

Per favorire questa funzione è consigliabile posizionare »alarmo« il più vicino possibile alla sirena d'allarme che deve essere captata acusticamente (ad esempio su di una mensola sotto un rilevatore di fumo).

Per ampliare il più possibile il raggio d'azione del trasmettitore radio, occorre osservare le seguenti ulteriori indicazioni per l'installazione:

- il trasmettitore radio non deve essere collocato nei pressi di apparecchi con forti emissioni di radiazioni parassite quali televisori, monitor o telefoni cellulari.

-Il trasmettitore non deve essere posizionato su oggetti metallici, poiché altrimenti il raggio d'azione si riduce per effetto della schermatura metallica.

Nota

Il dispositivo non è in grado di riconoscere, registrare, né tanto meno trasmettere le voci.

Pertanto non può comportare alcuna violazione della privacy dell'utente né pregiudicarla in alcun modo.

2. Funzionamento con alimentazione di rete

Inserire la spina presente all'estremità dell'alimentatore da 12 V nell'apposita presa sul retro di »alarmo«.

Quindi collegare l'alimentatore alla normale presa di corrente domestica da 230 V.

Backup per cadute di tensione

Si fa presente che l'apparecchio è predisposto per il funzionamento con alimentazione di rete.

La batteria serve esclusivamente da backup in caso di cadute di tensione. L'autonomia della batteria è di circa 2 ore

3. Collegamento della batteria (inclusa)

Aprire l'alloggiamento della batteria spostando verso destra con il pollice il relativo coperchio.

Per il collegamento della batteria inserire la spina di quest'ultima nella presa all'interno del vano.

La batteria si carica allacciando »alarmo« alla rete elettrica.

La batteria ha un tempo di ricarica di 12 ore. Si può utilizzare e ricaricare solo la speciale batteria A-2995-0.

4. Impostazione del canale radio

Grazie ad uno speciale procedimento di trasmissione digitale si è sicuri che i segnali radio saranno riconosciuti correttamente. Questo procedimento permette di impostare fino a 10 diversi canali radio.

In fase di produzione la »lampeggiatore da tavolo a radiocomando« impostata sul canale 0. Se in un edificio sono fatti funzionare gli impianti di diversi utenti, gli apparecchi dei singoli utenti devono essere impostati su canali radio diversi. Servirsi di un piccolo cacciavite per impostare il numero del canale desiderato. Per impostare il canale appropriato girare con un piccolo cacciavite l'interruttore di selezione, posto sulla parte superiore del vano batteria, fino a posizionarlo sul numero desiderato. Impostare tutti i trasmettitori e i ricevitori sullo stesso canale.

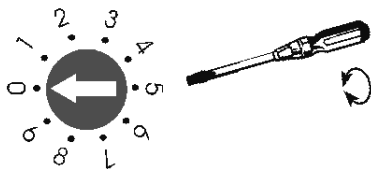

Impostazione del canale radio

Note importanti

L'attivazione dell'allarme da parte di »alarmo« avviene tramite analisi positiva computerizzata dei rumori ambientali.

Nonostante il filtraggio e i valori soglia programmati, l'eventualità dell'emissione di falsi allarmi, per effetto del numero quasi infinito dei diversi rumori possibili (ad esempio suonerie di telefoni cellulari simili a segnali d'allarme), non si può escludere completamente.

Pertanto da parte della Humantechnik GmbH non ci si assume alcuna responsabilità per eventuali falsi allarmi e per le relative conseguenze.

Per tale motivo si consiglia di controllare il funzionamento di »alarmo« mediante un'attivazione di prova del dispositivo d'allarme da monitorare (rilevatore di fumo, impianto allarme).

Sensibilità

»alarmo« è stato sviluppato e testato tenendo in considerazione e con l'ausilio di svariati toni d'allarme.

Qualora »alarmo« nonostante ripetute prove, e anche cambiando il luogo di installazione, non dovesse rispondere al dispositivo d'allarme da monitorare, è possibile apportare delle modifiche ai valori soglia dell'analisi acustica propria di »alarmo«

Al riguardo si prega di contattare la Humantechnik GmbH.

Portata radio

La portata dei segnali radio del trasmettitore è di 70 metri con condizioni ottimali. Le possibili cause di una portata ridotta possono essere dovute a:

- Fabbricati o vegetazione.
- Radiazioni di disturbo provenienti da televisori e telefoni portatili. Questi possono addirittura mettere fuori funzione il ricevitore.
- Un erroneo posizionamento del trasmettitore rispetto a superfici che riflettono le radiazioni come pavimenti e pareti, in modo che le onde di segnalazione e le onde riflesse si disturbano o si annullano a vicenda.
- oggetti metallici che accorciano la portata agendo da schermi.
- Fonti di radiazioni, specialmente in zone urbane, che possono alterare il segnale d'origine.
- Gli apparecchi con frequenze di lavoro simili e con una distanza ridotta si possono anche disturbare reciprocamente.

Manutenzione

Tutti gli apparecchi radio *lisa* non necessitano di manutenzione. Pulire le possibili impurità con un panno umido e morbido.

Non utilizzare mai alcool, diluenti o altri solventi organici. Evitare una prolungata esposizione degli apparecchi radio *lisa* ai raggi solari e proteggerli da eccessivo calore, umidità elevata e da forti scosse meccaniche.

Aviso importante:

Questo prodotto **non** è protetto dagli schizzi. Non appoggiare contenitori di liquidi (ad esempio un vaso da fiori), né fiamme libere (ad esempio una candela) nelle vicinanze del prodotto.

Verificare che le batterie non siano esposte a luce solare, fuoco o a fonti di calore simili.

Garanzia

»alarmo« ha un funzionamento estremamente sicuro. Se si dovessero però presentare dei guasti, nonostante la si sia montata ed utilizzata correttamente, contattare il rivenditore specializzato o rivolgersi direttamente al produttore. La prestazione di garanzia comprende la riparazione gratuita e la spedizione di ritorno gratuita dopo che è stata inviata anche la confezione originale, che deve pertanto essere conservata.

La garanzia perde validità in caso di danni provocati da un utilizzo improprio o da tentativi di riparazione da parte di persone non autorizzate (distruzione del sigillo di garanzia).

Le riparazioni saranno eseguite solo durante il periodo di validità della garanzia, dietro invio della scheda di garanzia unitamente a una copia della fattura o dello scontrino di acquisto.

Deve in qualsiasi caso essere indicato anche il numero dell'apparecchio.



Smaltimento delle apparecchiature elettriche ed elettroniche (norme da osservare nei paesi dell'Unione Europea e in altri paesi europei nei quali sia prevista la raccolta separata di questo tipo di apparecchiature). Il simbolo riportato sul prodotto o sulla confezione indica che il telefono non deve essere smaltito attraverso i normali canali di smaltimento dei rifiuti domestici ma portato a un centro di raccolta per il riciclo delle apparecchiature elettriche ed elettroniche. Il corretto smaltimento dell'apparecchio telefonico rappresenta un contributo attivo alla protezione dell'ambiente e della salute dei cittadini. Al contrario, uno smaltimento non corretto costituisce un pericolo per l'ambiente e la salute dei cittadini. Il riciclaggio dei materiali contribuisce a ridurre l'utilizzo delle materie prime. Per ulteriori informazioni sul riciclaggio di questo prodotto rivolgersi alle autorità locali, al Comune o al negozio presso il quale è stato effettuato l'acquisto.

Dati tecnici

Alimentazione:	Alimentatore da 12 V su 230 V, 50 Hz, via batteria da 9 V ricaricabile A-2995-0
Autonomia della batteria:	circa 2 ore
Frequenza:	868,35 MHz
Massima potenza di trasmissione:	<10 mW
Intervallo temperatura di funzionamento:	da 0 a 40 °C
Stato di invio / Visualizzazione istantanea:	1 LED rosso
Indicatore di stato della batteria:	1 LED rosso/verde
Altezza:	65 mm
Larghezza:	100 mm
Profondità:	135 mm
Peso:	220 g

Il presente apparecchio è conforme ai requisiti delle seguenti direttive UE:



- 2011 / 65 / UE Direttiva RoHS
- 2012 / 19 / UE Direttiva WEEE
- 2014 / 53 / UE Direttiva RED

La conformità con le direttive di cui sopra viene confermata dalla marcatura CE sull'apparecchio. Le dichiarazioni CE di conformità sono disponibili sul sito Internet www.humantechnik.com.

Ci riserviamo di effettuare modifiche tecniche.

Lado delantero del aparato

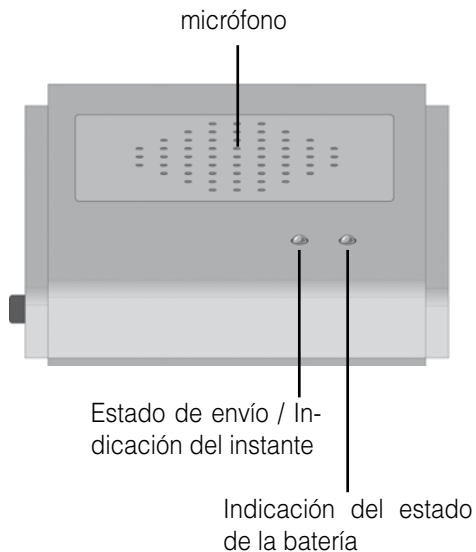

Lado trasero del aparato

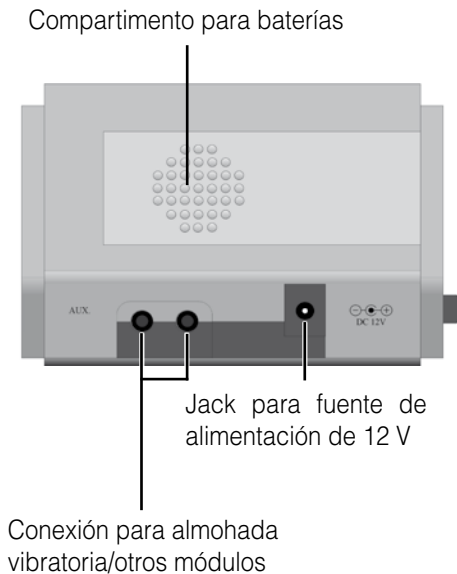

Lado trasero del aparato la derecha



Lado trasero del aparato izquierdo

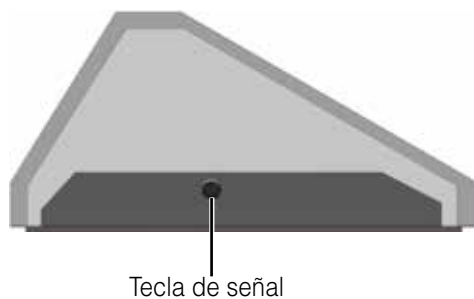

Lo felicitamos por la adquisición de su monitor de alarmas radio *lisa* »alar**mo**«.

Usted ha optado por una instalación emisora confiable y ultramoderna de nuestro sistema de radio *lisa*.

Le solicitamos que por favor lea estas instrucciones con atención, a los fines de poder poner en marcha correctamente la instalación y familiarizarse con todas las posibilidades del sistema.

Volumen de suministro estándar

Verifique por favor que todos los componentes enunciados a continuación se encuentren contenidos en su envío:

- »alar**mo**«
- Fuente de alimentación de 12 V
- Batería
- Manual de instrucciones
- Tarjeta de garantía

De faltar algún componente, póngase en contacto con el distribuidor o directamente con el fabricante.

Principio de funcionamiento

»alar**mo**« fue concebido con el fin de posibilitar una conexión de los detectores de humo ya existentes al sistema de señal de radio *lisa* sin la necesidad de realizar reformas o trabajos de cableado.

»alar**mo**« comprueba los patrones de sonido de los ruidos del ambiente cercanos típicos para todo tipo detectores de humo o sistemas de advertencia por humo.

Gracias a un análisis y un filtrado inteligentes del sonido percibido se evitan las falsas alarmas generadas por sonidos que no se encuentran directamente dentro de la habitación (Vehículos de emergencia de paso, ruidos de fondo de la televisión).

De constatarse la existencia de un ruido de alarma, »alar**mo**« enviará una señal de radio que los receptores de radio *lisa* ubicados dentro del rango de alcance registrarán y señalarán de forma correspondiente.

Señales indicadoras y elementos de manejo

Indicación del estado de la batería

Si la lámpara de estado de la batería emite una luz roja, significa que la batería empleada se encuentra prácticamente descargada. Se deberá cargar la batería.

La luz verde permanente indica que la batería está cargada y el »alar**mo**« se encuentra listo para ponerse en funcionamiento.

Estado de envío / Indicación del instante

La lámpara indicadora del estado de envío emitirá una luz durante la transferencia de una señal de radio a los dispositivos receptores radio *lisa*.

Tecla de señal

Mediante la tecla de señal podrá controlar que la instalación funcione correctamente y comprobar el alcance de envío.

Interruptor de selección de canal

A través de este interruptor se ajustará el canal de radio del »alar**mo**« (véase la página 34).

Observaciones (Accesorios especiales)

»alar**mo**« tiene la capacidad de accionar directamente distintos módulos de indicaciones. De este modo, por ejemplo, se puede generar un destello de luz a modo de señal directamente en el »alar**mo**«.

El »alar**mo**« cuenta con entradas en las que se podrán conectar los siguientes módulos (no contenidos en el volumen de suministro) de acuerdo con lo que usted desee:

- cojín vibrador (A-3303-0)
- módulo flash MF-1 (A-3320-0)
- módulo acústico MA-1 (A-3340-0)
- dispositivo vibrante (A-3310-0)

Puesta en marcha

1. Selección del lugar de instalación

»alarma« evalúa los ruidos a su alrededor basándose en patrones típicos de una alarma.

A los fines de favorecer esta función, el »alarma« debería instalarse lo más cerca posible del emisor de sonido de la alarma, cuya señal acústica deba percibirse (Por ejemplo sobre un estante debajo de un detector de humo).

Para lograr el mayor alcance posible del emisor de radio se deberían tener presentes las siguientes indicaciones concernientes a la instalación:

- El emisor de radio no debería colocarse cerca de dispositivos que produzcan interferencias fuertes, tales como televisores, monitores o teléfonos móviles.
- El emisor de radio no debería posicionarse sobre objetos metálicos, ya que, de otro modo, el alcance de la señal de radio se verá reducido debido al apantallamiento metálico.

Nota:

La instalación no tiene la capacidad para reconocer voces, registrarlas o transmitirlos. De este modo, la esfera íntima del usuario no se verá violada o siquiera estará en riesgo.

2. Alimentación por red

Conecte el enchufe del extremo de la fuente de alimentación de 12 V a la entrada provista a tal fin en la cara posterior del »alarma«.

A continuación conecte la fuente de alimentación al enchufe doméstico normal de 230 V.

Puenteo de caídas de tensión eléctrica

Tenga presente por favor que la instalación está diseñada para funcionar con una alimentación por red.

La batería se utilizará de forma exclusiva para el puenteo de eventuales caídas de tensión eléctrica. La batería tiene una duración de aprox. 2 horas.

3. Colocación de la batería (contenida en el volumen de suministro)

Abra el compartimento de las pilas desplazando la tapa con el dedo hacia la derecha. Para conectar la batería coloque su conector en la entrada de conexión situada en el compartimento de las pilas.

La batería se cargará en tanto el »alarma« esté conectado a la red eléctrica.

El tiempo de carga de la batería es de 12 horas. Se deberá utilizar y cargar de forma exclusiva la batería especial A-2995-0.

4. Ajustar el radiocanal correcto

Mediante un método de transmisión digital especial se garantiza la identificación correcta de las radioseñales. Este método también permite el ajuste de 10 radiocanales diferentes. Ex fábrica, la »lámpara parpadeante de mesa por radio« se encuentra ajustada en el canal 0. Únicamente en el caso de que en la casa se operen instalaciones por diferentes usuarios, deberán ajustarse los aparatos de los usuarios individuales en radiocanales diferentes. Para ajustar un canal, coja un destornillador pequeño y gire el selector que hay en la parte superior de la cámara de la pila hasta seleccionar el número de canal que desee. Todos los emisores y receptores deben estar ajustados en el mismo canal.

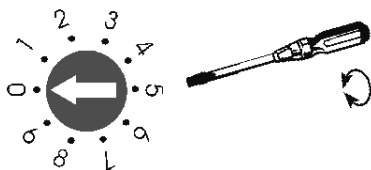

Ejemplo: número de canal justado: 0

Indicaciones importantes:

La activación de la alarma por parte del »alar**mo**« se lleva a cabo a través de un análisis positivo de los ruidos del entorno controlado por computadora. A pesar del filtrado y los valores límite programados no se podrá descartar por completo una falsa alarma generada por la cantidad prácticamente infinita de distintos ruidos posibles (p. ej. Tonos de teléfonos móviles similares al sonido de la alarma)

Por consiguiente, Humantechnik GmbH no puede asumir ninguna responsabilidad por falsas alarmas o sus consecuencias.

Es por esta razón que recomendamos verificar el funcionamiento del »alar**mo**« a través de una activación de prueba de la alarma que será objeto de control (Detector de humo, sistema de alarma).

Sensibilidad

El monitor de alarmas »alar**mo**« se desarrolló y probó tomando en consideración y con la ayuda de numerosos sonidos de alarma distintos.

Si su »alar**mo**« no reacciona en concordancia con el dispositivo de alarma objeto de control a pesar de ensayos reiterados y aún habiendo modificado el sitio de colocación, se podrán emprender modificaciones en los valores límite del análisis acústico propio del »alar**mo**«.

A estos fines, póngase en contacto con la empresa Humantechnik GmbH.

Cobertura

El alcance de las radioseñales de los emisores radio *lisa* está dimensionada en 70 metros bajo condiciones óptimas. Posibles causas de un alcance reducido podrían ser:

- Construcciones o vegetación.
- Radiaciones perturbadoras de pantallas y teléfonos móviles. Éstas incluso pueden causar un paro del receptor.
- Se ha elegido una distancia del emisor desfavorable hacia superficies que reflejan radiaciones como pisos y paredes; de tal manera que la onda de señales y la onda reflejada se atenuan o incluso se extinguen una a la otra.
- Objetos metálicos reducen la cobertura mediante apantallamiento.
- Sobre todo en zonas urbanas hay muchas fuentes de radiación que pueden perturbar la señal original.
- Aparatos con frecuencias de trabajo similares que se encuentran demasiado cerca también pueden perturbarse uno al otro.

Mantenimiento y cuidado

Todos los aparatos radio *lisa* son libres de mantenimiento. De haberse ensuciado el aparato, éste se debería limpiar ocasionalmente con un trapo suave y húmedo. Nunca se deberán utilizar alcohol, diluyentes u otros disolventes orgánicos. El aparato no debería exponerse por tiempos prolongados a irradiación solar directa, y además debería protegerse contra calor intenso, humedad o fuertes sacudidas mecánicas.

Aviso importante:

Este producto **no** está protegido contra derrames o salpicaduras accidentales de agua. No coloque recipientes con agua (como por ejemplo floreros) ni objetos que produzcan una llama viva (tales como velas encendidas) encima o cerca del producto.

Procure que las baterías no estén expuestas a fuentes de calor con temperaturas excesivamente altas, como la radiación solar, el fuego o similar.

Garantie

Todos los equipos radio *lisa* presentan una alta seguridad de funcionamiento. En caso de que, a pesar de haberse montado y operado de forma adecuada, se presenten fallos, le rogamos contactar su establecimiento especializado o directamente el fabricante. La prestación bajo garantía incluye la reparación gratuita al igual que la expedición de retorno. Requisito indispensable para ello es la expedición del embalaje original; por lo que le rogamos no desechar éste. La garantía expira con daños causados por tratamiento incorrecto o intentos de reparación por personas no autorizadas (destrucción del sello del aparato). Las reparaciones en garantía solo se llevan a cabo si se remite la tarjeta de garantía debidamente cumplimentada y una copia de la factura/resguardo de compra del distribuidor técnico.

En todo caso se deberá indicar el número de aparato.



Eliminación de equipos eléctricos y electrónicos usados (a respetar en los países de la Unión Europea y otros países europeos con un sistema de recogida independiente de este tipo de equipos). El símbolo que aparece en el producto o en su embalaje indica que este producto no debe eliminar junto con el resto de desechos, sino que debe llevarse a un centro de recogida de residuos para el reciclado de equipos eléctricos y electrónicos. Desechando estos equipos correctamente contribuye de manera importante a la protección del medio ambiente y a su salud. Desechar estos equipos incorrectamente pone en peligro el medio ambiente y su salud. El reciclaje del material ayuda a reducir la cantidad de materias primas utilizadas. Para más información sobre el reciclaje de este producto, póngase en contacto con las autoridades locales, su ayuntamiento o la tienda en la que compró el producto.

Datos técnicos

Alimentación de corriente:	bloque de alimentación de 12 V de enchufe en 230 V, 50 Hz, via batería de 9 V A-2995-0
Duración de la batería:	aprox. 2 horas
Frecuencia:	868,35 MHz
Máxima potencia de transmisión:	<10 mW
Gama de trabajo:	de 0° C a 40° C
Indicación de envío:	1 lámpara LED roja
Indicación de estado de batería:	1 lámpara LED roja/verde
Altura:	65 mm
Anchura:	100 mm
Profundidad:	135 mm
Peso:	220 g

Este aparato cumple los requisitos de las siguientes Directivas de la UE:



- Directiva 2011 / 65 / UE (RoHS)
- Directiva 2012 / 19 / UE (WEEE)
- Directiva 2014 / 53 / UE (RED)

La conformidad con las directivas anteriores está avalada por la marca CE que lleva el aparato. Las declaraciones de conformidad CE están disponibles en Internet en www.humantechnik.com.

Salvo modificaciones técnicos.

Humantechnik Service-Partner

DE

Germany

Humantechnik GmbH

Im Wörth 25
D-79576 Weil am Rhein

Tel.: +49 (0) 76 21/ 9 56 89-0
Fax: +49 (0) 76 21/ 9 56 89-70
E-mail: info@humantechnik.com

CH

Switzerland

Humantechnik GHL AG

Rastatterstrasse 9
CH-4057 Basel

Tel.: +41 (0) 61/ 6 93 22 60
Fax: +41 (0) 61/ 6 93 22 61
E-mail: info@humantechnik.com

F/B

France
Belgium

SMS

Audio Electronique Sàrl
173 rue du Général de Gaulle
F-68440 Habsheim

Tel.: +33 (0) 3 89/ 44 14 00
Fax: +33 (0) 3 89/ 44 62 13
E-mail: sms@audiofr.com

NL

Netherlands

Hoorexpert BV

Gildenstraat 30
NL-4143 HS Leerdam

Tel.: +31 (0) 3 45/ 63 23 93
Fax: +31 (0) 3 45/ 63 29 19
E-mail: info@hoorexpert.nl

GB

Great Britain

Sarabec Ltd

15 High Force Road
GB-Middlesbrough TS2 1RH

Tel.: +44 (0) 16 42/ 24 77 89
Fax: +44 (0) 16 42/ 23 08 27
E-mail: enquiries@sarabec.co.uk

**For other service-partners
in Europe please contact:**

Humantechnik Germany

Tel.: +49 (0) 76 21/ 9 56 89-0
Fax: +49 (0) 76 21/ 9 56 89-70
Internet: www.humantechnik.com
e-mail: info@humantechnik.com



HUMANTECHNIK