



SENNHEISER



RS 195

Modèle : RS 195, TR 195, HDR 195

Systeme d'écoute TV sans fil numérique



Notice d'emploi



Consignes de sécurité importantes

- ▷ Lisez soigneusement et intégralement la présente notice avant d'utiliser le produit.
- ▷ Si vous mettez le produit à la disposition d'un tiers, joignez-y toujours ces consignes de sécurité/la notice d'emploi.
- ▷ N'utilisez pas un produit manifestement défectueux.
- ▷ N'utilisez le produit que dans des environnements où la transmission sans fil 2,4 GHz est autorisée.

Prévenir des atteintes à la santé et des accidents

- ▷ Protégez votre ouïe des volumes sonores élevés. Évitez d'écouter à des volumes sonores élevés pendant de longues périodes pour éviter des dommages auditifs permanents. Les casques de la marque Sennheiser présentent aussi une excellente qualité de transmission à volume sonore faible ou moyen. 
- ▷ Notez que ce casque vous permet de régler un volume plus élevé qu'un casque conventionnel. Un volume élevé est susceptible de provoquer une altération de l'ouïe, surtout chez les personnes ayant une audition saine et les enfants
- ▷ N'utilisez pas le produit dans un environnement qui exige une concentration particulière (par ex. lors d'activités manuelles).
- ▷ Le produit génère de plus forts champs magnétiques permanents qui peuvent provoquer des interférences avec les stimulateurs cardiaques, défibrillateurs implantés (DAI) et autres implants. Maintenez toujours une distance d'au moins 10 cm entre le composant du produit contenant l'aimant et le stimulateur cardiaque, le défibrillateur implanté ou autre implant. 
- ▷ N'utilisez pas le produit à proximité d'eau. N'exposez pas le produit à la pluie ni à l'humidité en raison du risque d'incendie ou d'électrocution.
- ▷ Conservez le produit, les accessoires et les pièces d'emballage hors de portée des enfants et des animaux domestiques afin d'éviter des accidents. Risque d'ingestion et d'étouffement.
- ▷ Utilisez exclusivement les blocs secteurs fournis par Sonova Consumer Hearing.

Prévenir les dommages au produit et les dysfonctionnements

- ▷ Conservez le produit au sec et ne l'exposez ni à des températures extrêmement basses ni à des températures extrêmement hautes afin d'éviter des corrosions ou déformations. La température de fonctionnement normale est de 0 °C à 40 °C.
- ▷ Manipulez le produit avec précaution et conservez-le dans un endroit sec, exempt de poussière.
- ▷ N'utilisez pas le produit lorsqu'il est manifestement défectueux, s'il est tombé ou si du liquide ou des objets ont pénétrés dans le produit. Dans ce cas, contactez un atelier qualifié ou votre partenaire de service Sonova Consumer Hearing afin de faire contrôler le produit.

- ▷ Éteignez le produit après l'utilisation afin d'économiser les batteries. En cas de non utilisation prolongée du produit, enlevez les batteries.
- ▷ Retirez la fiche du bloc secteur de la prise de courant
 - pour complètement débrancher le produit du secteur,
 - en cas d'orage ou
 - en cas de non utilisation prolongée.
- ▷ Veillez à ce que le bloc secteur
 - soit opérationnel et facilement accessible,
 - soit bien branché dans la prise de courant,
 - soit uniquement utilisé dans la plage de température admissible,
 - ne soit pas exposé directement au soleil durant des périodes prolongées afin d'éviter l'accumulation de chaleur.
- ▷ Ne stockez pas le casque sur une tête factice, l'accoudoir d'une chaise, ou autre support semblable, pendant les longues périodes. L'arceau pourrait s'en trouver élargi et la pression de contact du casque réduite.
- ▷ Le vernis ou l'encaustique peuvent attaquer les pieds de l'émetteur. Comme ceux-ci pourraient dans ce cas tacher vos meubles, il est conseillé de placer l'émetteur sur un tapis antidérapant.
- ▷ N'utilisez pas le produit à proximité de sources de chaleur.
- ▷ Ne nettoyez le produit qu'avec un chiffon doux et sec.
- ▷ N'utilisez que les appareils supplémentaires/accessoires/pièces de rechange fournis ou recommandés par Sonova Consumer Hearing.

Utilisation conforme aux directives/responsabilité

Ce système de casque sans fil est conçu pour une utilisation hi-fi, TV et home cinéma et prend en charge simultanément les signaux analogiques et numériques.

Ce produit est uniquement prévu pour un usage privé et domestique. Il n'est pas adapté pour une utilisation commerciale. Ce produit ne convient pas pour une utilisation avec des appareils audio portables.

Est considérée comme une utilisation non conforme aux directives toute application différant de celle décrite dans la présente notice d'emploi et dans la documentation associée au produit.

Sonova Consumer Hearing GmbH décline toute responsabilité en cas de dommage résultant d'une utilisation abusive ou d'une mauvaise utilisation du produit et de ses appareils supplémentaires/accessoires.

Avant d'utiliser le produit, veuillez observer les dispositions légales en vigueur dans votre pays.



Consignes de sécurité sur les batteries



AVERTISSEMENT

En cas de mauvaise utilisation ou d'utilisation abusive, les batteries peuvent couler. Dans des cas extrêmes, il y a un risque

- d'explosion,
- de dégagement de chaleur et de feu
- de dégagement de fumée et/ou de gaz
- de dommages à la santé et/ou à l'environnement

	Conservez les batteries hors de portée des enfants.		N'exposez pas les batteries à des températures supérieures à 70 °C, par ex. ne les exposez pas au soleil ou ne les jetez pas au feu.
	N'exposez pas les batteries à l'humidité.		En cas de non utilisation prolongée, rechargez les batteries régulièrement (tous les 3 mois environ).
	Ne désassemblez et ne déformez pas les batteries.		En cas de non utilisation prolongée du produit, enlevez les batteries.
	Respectez la polarité.		Utilisez uniquement des batteries et des chargeurs recommandés par Sonova Consumer Hearing.
	Emballez/conserved les batteries chargées de sorte que les terminaux n'entrent pas en contact avec les terminaux d'autres batteries – risque de court-circuit/ d'incendie.		Ne continuez pas à utiliser des batteries défectueuses et déposez-les immédiatement.
	Éteignez les produits alimentés par batteries lorsqu'ils ne sont plus utilisés.		Enlevez immédiatement les batteries d'un produit manifestement défectueux.
	Ne rechargez les batteries qu'à une température ambiante entre 10 °C à 40 °C.		Déposez les produits défectueux avec leurs batteries intégrées dans un point de collecte spécifique ou rapportez-les à votre revendeur pour faciliter le recyclage.
	Ne rechargez pas les piles normales.		Ne mélangez pas les piles standard et les batteries dans les compartiments à piles.

Système de casque sans fil numérique RS 195

Le système de casque sans fil numérique RS 195 est un assistant d'écoute personnel et un compagnon audio idéal qui vous offre la qualité sonore incomparable, la manipulation aisée et le port de confort exceptionnel que vous attendiez d'un produit de la marque Sennheiser.

Lorsque vous regardez la télévision ou écoutez de la musique, le RS 195 assure que vous ne manquez aucun détail sonore : La technologie sans fil numérique, très innovatrice, garantit une transmission de signal très claire, sans parasite et avec une basse latence, même si vous vous déplacez de pièce en pièce. Les différents profils d'écoute sélectionnables du RS 195 vous permettent d'adapter le son selon vos besoins individuels et vos préférences afin de ne manquer aucune nuance de conversation et d'entendre les détails de votre musique préférée.

Le casque délivre une performance audio de pointe, tout en assurant une utilisation simple et intuitive. La simplicité des réglages facilite l'exploitation de toutes les fonctionnalités. Le design ergonomique vous procure un confort de port optimal, même pendant de longues heures d'utilisation.

Le RS 195 de Sennheiser : Personnel et adaptable à vos besoins d'écoute !

Points forts

- Casque circumaural fermé avec une excellente transmission audio numérique sans fil
- Clarté audio numérique exceptionnelle et portée de transmission jusqu'à 100 m (en ligne de visée)
- Profils d'écoute sélectionnables et mode supplémentaire de suppression du bruit pour des conversations plus intelligibles
- Possibilité de reproduire la musique avec une plage dynamique augmentée afin de préserver l'image sonore le mieux possible
- Deux niveaux réglables pour le volume maximum possible si vous utilisez les profils d'écoute (disponible dès la version 06-2017 du produit)
- Émetteur disposant d'une entrée audio analogique et d'une entrée audio numérique et permettant de commuter entre les deux
- L'émetteur fait également office de chargeur et de station d'accueil
- Commutateur rotatif de balance, permettant de régler le volume d'écoute séparément pour chaque oreille
- Design ergonomique pour un confort de port optimal
- Garantie de 2 ans

Contenu



Casque
Modèle : HDR 195

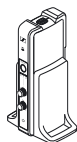

Transmitter
Modèle : TR 195



Bloc secteur avec adaptateurs pays (EU, UK, US, AU)
Modèle : NT9-3AW

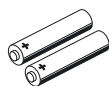

Batteries NiMH à faible auto-décharge, type AAA



Câble optique numérique, longueur 1,5 m



Câble audio stéréo avec jacks 3,5 mm, longueur 2 m



Guide de démarrage rapide



Guide de sécurité



Notice d'emploi abrégée en allemand, anglais et français

La notice d'emploi détaillée dans d'autres langues (fichier PDF) peut être téléchargée depuis www.sennheiser-hearing.com/download.



Vue d'ensemble du produit

Casque

Modèle : HDR 195

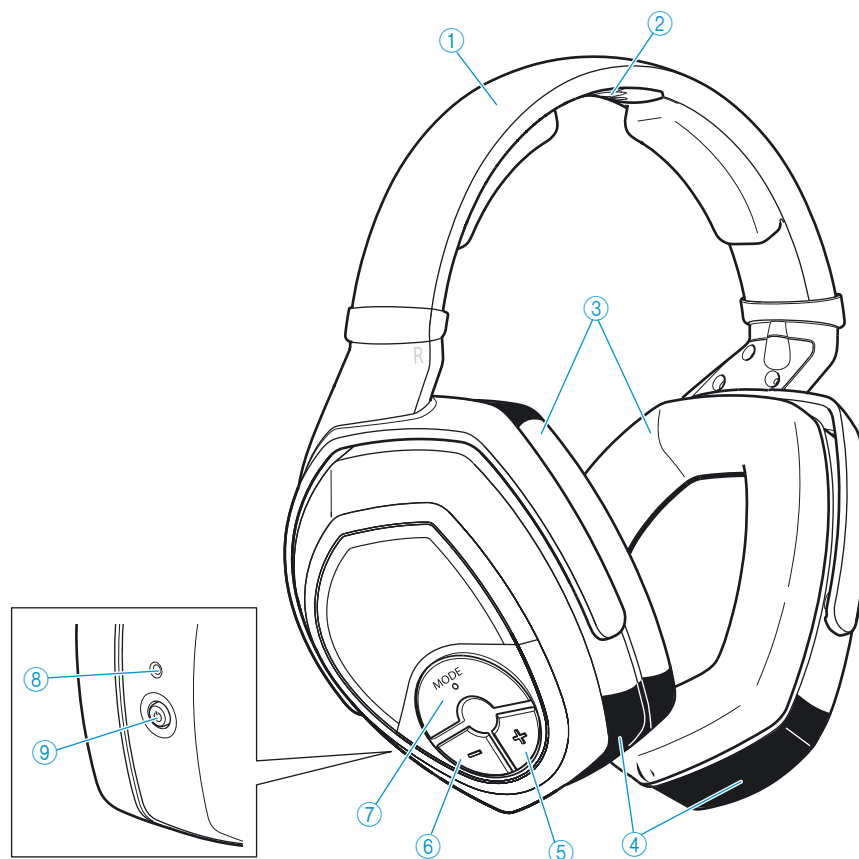

- ① Arceau
- ② Contacts de charge
- ③ Coussinets d'oreille
- ④ Écouteurs/Compartiments à piles
- ⑤ Touche Volume +
- ⑥ Touche Volume -
- ⑦ Touche **MODE** pour l'*Écoute Personnalisée* (activer/désactiver un profil d'écoute et activer un mode d'écoute)
- ⑧ LED État HDR
- ⑨ Touche Power HDR 

Émetteur

Modèle : TR 195

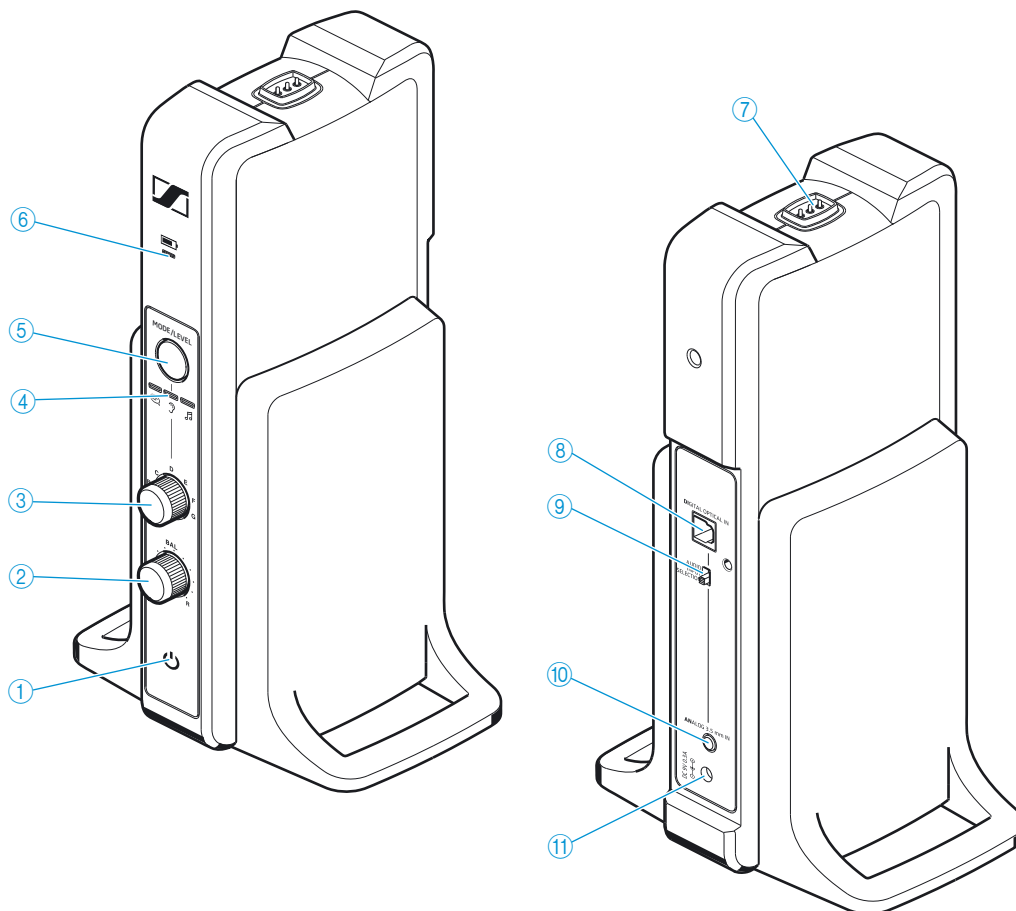

- ① LED État TR
- ② Commutateur rotatif **BAL** pour régler la balance
- ③ Commutateur rotatif **A-G** pour sélectionner le profil d'écoute
- ④ LED *Écoute Personnalisée*, indiquant le mode d'écoute sélectionné
- ⑤ Touche **MODE/LEVEL** pour l'*Écoute Personnalisée* (activer/désactiver un profil d'écoute, sélectionner un niveau de volume*, activer un mode d'écoute)
- ⑥ LED État de charge
- ⑦ Contacts de charge
- ⑧ Entrée audio numérique optique **DIGITAL OPTICAL IN**
- ⑨ Commutateur **AUDIO INPUT SELECTION**
- ⑩ Entrée audio analogique **ANALOG 3.5 mm IN** (prise jack 3,5 mm)
- ⑪ Prise **DC 9V 0.3A** pour le bloc secteur

*disponible dès la version 06-2017 du produit

Vue d'ensemble des LED

Les LED sur le casque et sur l'émetteur indiquent l'état de fonctionnement actuel. Si vous n'utilisez pas le casque, la luminosité des LED est automatiquement réduite après environ 30 secondes afin de ne pas vous déranger.

Vue d'ensemble de la LED sur le casque

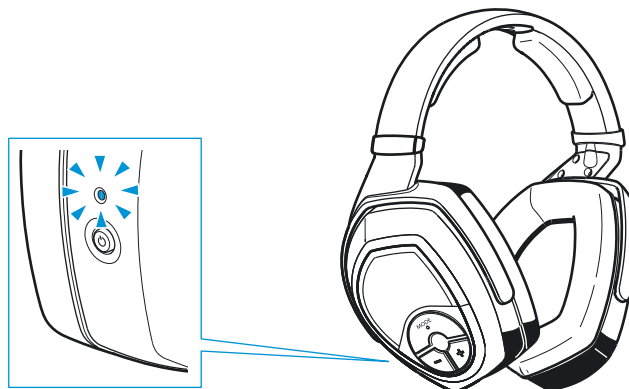



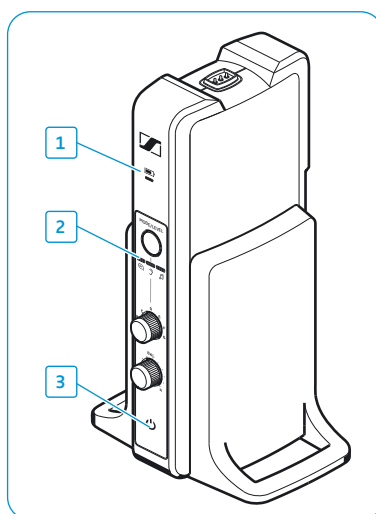

LED État HDR	Signification
	Le casque est éteint.
	Le casque et l'émetteur sont connectés.
	L'émetteur et le casque sont connectés et les batteries sont presque déchargées.
	Le casque n'est pas connecté à l'émetteur ou ne peut pas connecter à l'émetteur.
	Le casque n'est pas connecté à l'émetteur ou ne peut pas connecter à l'émetteur et les batteries sont presque déchargées.

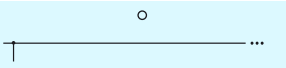

Vue d'ensemble des LED sur l'émetteur





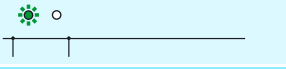

1

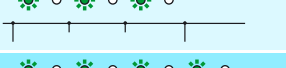
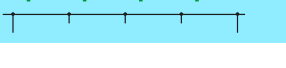
LED État de charge 	Signification
	L'émetteur ne charge pas les batteries.
	Les batteries sont en cours de chargement.
	Les batteries sont complètement chargées.
	Une erreur de chargement/de batterie a été détectée.

Si vous prenez le casque du support casque de l'émetteur, la LED État de charge indique l'autonomie approximative du casque :





LED État de charge 	Autonomie	Capacité
	jusqu'à 4 heures	0-25 %
	env. 4 à 9 heures	25-50 %
	env. 9 à 14 heures	50-75 %
	env. 14 à 18 heures	75-100 %

2



LED <i>Écoute Personnalisée</i>	Profil d'écoute A-G	Signification
	désactivé	La fonction <i>Écoute Personnalisée</i> est désactivée et le profil d'écoute sélectionné est désactivé. Le son de la source audio est reproduit inchangé (<i>Écoute Normale</i>).
	activée	Un profil d'écoute général A-G pour une écoute améliorée est sélectionné.
		En plus du profil d'écoute sélectionné, l'intelligibilité de la parole est améliorée et les bruits dérangeants sont réduits.
		Le profil d'écoute sélectionné reproduit la musique avec une plage dynamique augmentée afin de préserver l'image sonore le mieux possible.

i Si vous utilisez la fonction *Écoute Personnalisée*, vous pouvez choisir entre deux niveaux pour le volume maximum possible. Pour savoir comment commuter entre les deux niveaux de volume, reportez-vous à la page 24 (disponible dès la version 06-2017 du produit).

Si vous connectez un deuxième casque à l'émetteur, vous ne pouvez pas utiliser les réglages de la fonction *Écoute Personnalisée*.

LED <i>Écoute Personnalisée</i> ,	Signification
 <p>3x   </p>	<p>Si les trois LED clignotent 3x rapidement, vous avez connecté un deuxième casque à l'émetteur. Éteignez l'un des deux casques connectés pour pouvoir activer la fonction <i>Écoute Personnalisée</i>.</p>

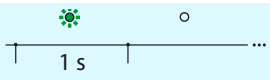
3

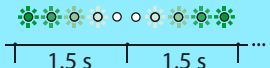
LED État TR 	Signification
 <p>1 s</p>	<p>L'émetteur est raccordé à une prise de courant.</p>
	<p>L'émetteur est en mode veille.</p>
	<p>L'émetteur et le casque sont connectés.</p>
 <p>1.5 s 1.5 s</p>	<p>L'émetteur a détecté un signal audio numérique incompatible (voir page 28).</p>

Mise en service du RS 195

Placer l'émetteur



- ▷ Placez l'émetteur près de votre source audio.
- ▷ Maintenez une distance d'au moins 50 cm entre l'émetteur et d'autres appareils sans fil dans la pièce afin d'éviter les interférences.
- ▷ Ne placez pas l'émetteur à proximité immédiate d'un objet métallique comme une étagère en métal, un mur en béton armé, etc. La portée de l'émetteur pourrait s'en trouver réduite.

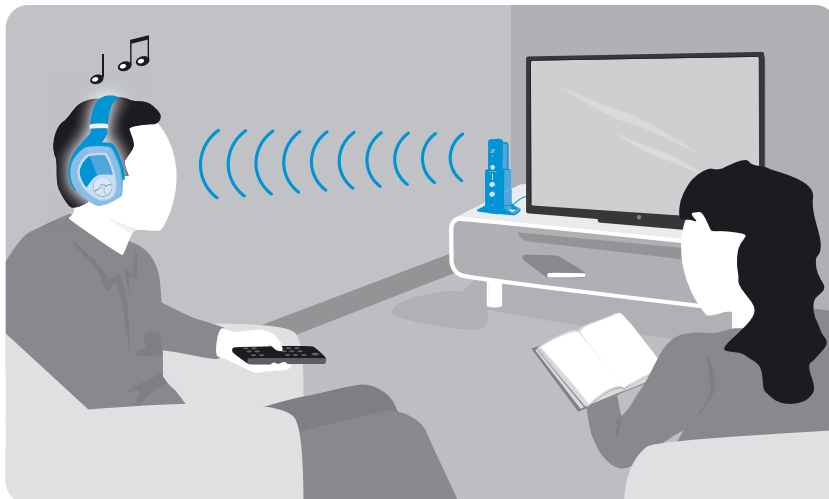

Raccorder l'émetteur à des sources audio

Vous pouvez simultanément raccorder 2 sources audio (par ex. une télé et un système hi-fi stéréo) à l'émetteur. L'émetteur dispose d'une entrée numérique et d'une entrée analogique. Si vous raccordez 2 sources audio, vous pouvez facilement basculer entre ces sources audio en utilisant le commutateur **AUDIO INPUT SELECTION** (voir page 20).

i Vous pouvez également vous référer aux guides vidéo pour savoir comment raccorder votre système de casque sans fil numérique à une télé :  www.sennheiser-hearing.com/how-to-videos.

- ▷ Éteignez votre source audio avant de raccorder l'émetteur.
- ▷ Vérifiez les possibilités de connexion de votre source audio (sortie audio, souvent marquée « OUT »).
- ▷ Sélectionnez le câble de raccordement correspondant et, si nécessaire, un adaptateur approprié.
- ▷ En fonction de la possibilité de connexion sélectionnée, reportez-vous au chapitre correspondant et suivez les instructions pour raccorder votre émetteur à une source audio.

Possibilités de connexion de la source audio	Câble de raccordement	Page
A Prise optique (numérique)	Câble optique numérique	13
B Prise jack 3,5 mm ou 6,3 mm (analogique)	Câble audio stéréo ; dans le cas d'une prise jack 6,3 mm : avec adaptateur prise jack 3,5 mm vers prise jack 6,3 mm (à commander séparément)	14
C Prises RCA (analogiques)	Câble audio stéréo avec adaptateur prise jack 3,5 mm vers 2 connecteurs RCA (à commander séparément)	15

i Des accessoires et adaptateurs sont disponibles auprès de votre partenaire Sonova Consumer Hearing.

A

Possibilité de connexion A : Prise optique (numérique)

Pour obtenir la meilleure transmission audio possible, raccordez l'émetteur à votre système home cinéma ou votre chaîne hi-fi en utilisant le câble optique numérique fourni.

Votre système de casque sans fil permet de décoder des signaux audio numériques provenant d'un appareil raccordé à l'entrée **DIGITAL OPTICAL IN**. Veuillez noter que votre RS 195 ne prend en charge que des signaux numériques **PCM**. Pour savoir comment régler l'appareil connecté sur **PCM**, vérifiez le menu de son de votre appareil ou reportez-vous à la notice d'emploi de l'appareil.

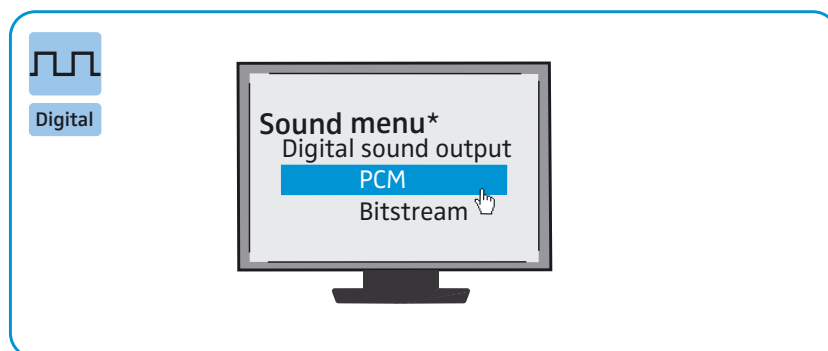

* L'apparence du menu « Son » peut varier en fonction de l'appareil utilisé.

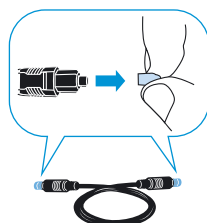

- ▷ Enlevez les capuchons protecteurs transparents des deux connecteurs avant de raccorder le câble.
- ▷ Branchez le câble optique numérique sur l'entrée **DIGITAL OPTICAL IN** de l'émetteur et sur la sortie optique de votre source audio.

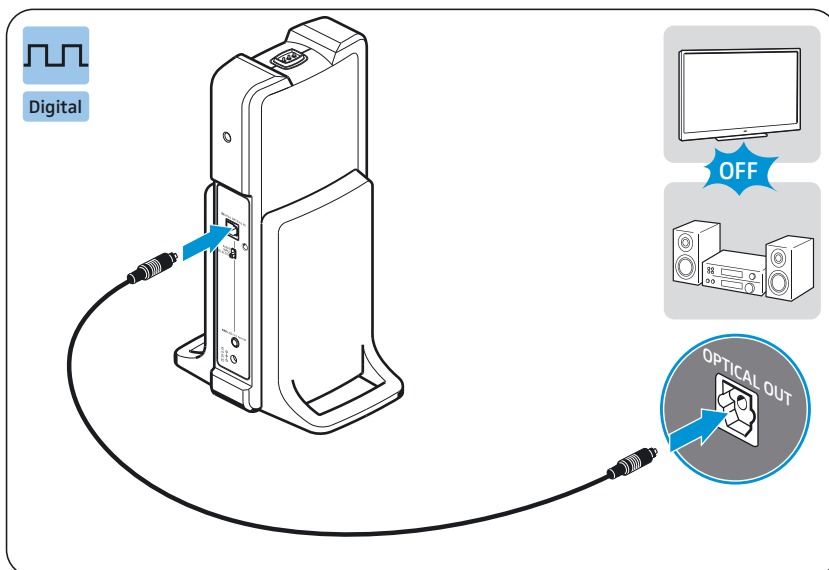

B Possibilité de connexion B : Prise jack 3,5 mm ou 6,3 mm (analogique)

- ▷ Si nécessaire, branchez l'adaptateur vers jack 6,3 mm sur le câble audio stéréo.
- ▷ Branchez le câble audio stéréo sur la prise jack 3,5 mm de l'émetteur et sur la prise casque de votre source audio.

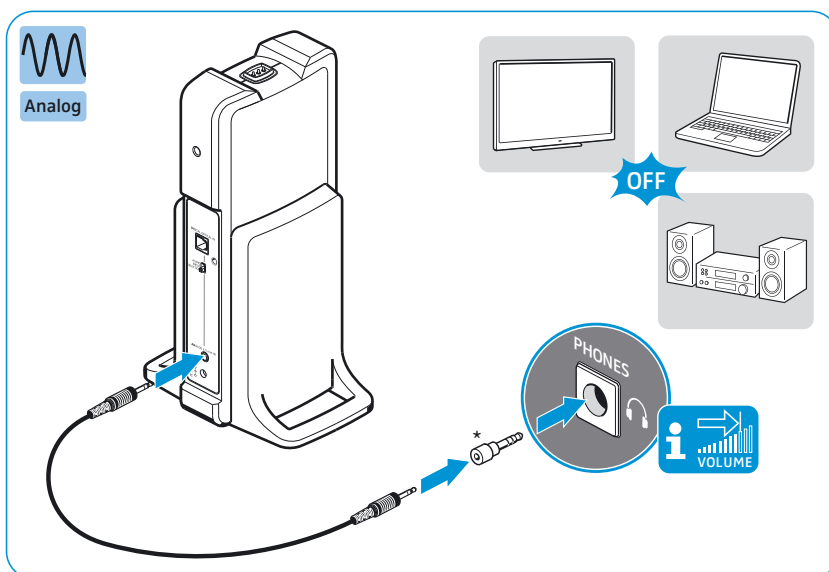

* accessoire optionnel

i Réglez le volume de la prise casque de votre télé/source audio sur **au moins un niveau moyen**.

Ceci améliore la qualité de la transmission audio. Pour plus d'informations, reportez-vous à la notice d'emploi de votre télé/source audio.

Si la prise casque de votre source audio est une prise jack 6,3 mm, il vous faut un adaptateur (jack stéréo 3,5 mm sur jack stéréo 6,3 mm ; accessoire optionnel) pour pouvoir utiliser le câble audio stéréo 3,5 mm fourni.

Certaines télévisions disposent d'une fonction qui coupe les haut-parleurs dès que vous raccordez un émetteur à la prise casque 3,5 mm.

D'autres modèles ont leur propre menu pour régler le volume de la prise casque. Via le menu de réglage de votre télé, vérifiez comment désactiver la fonction de coupure ou régler le volume. Alternativement, branchez l'émetteur sur la télé en utilisant une autre possibilité de connexion (A ou C).

C

Possibilité de connexion C : Prises RCA (analogiques)

- ▷ Branchez l'adaptateur vers prises RCA sur le câble audio stéréo.
- ▷ Branchez le câble audio stéréo sur la prise jack 3,5 mm de l'émetteur.
- ▷ Branchez les jacks RCA de l'adaptateur sur les prises RCA (souvent marquées « AUDIO OUT ») de votre source audio. Branchez le jack rouge sur la prise RCA rouge et branchez le jack blanc sur la prise RCA blanche ou noire de votre source audio.

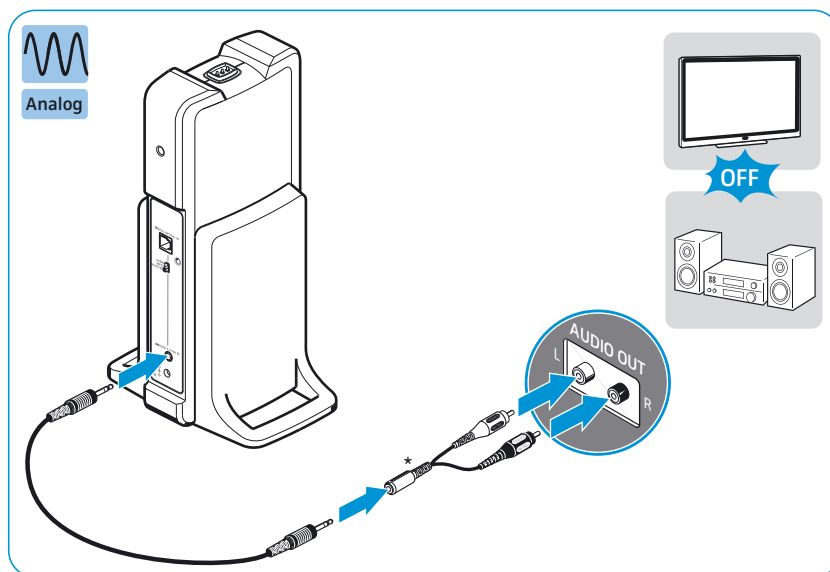

* accessoire optionnel

Raccorder l'émetteur au secteur

- 1 Sélectionnez l'adaptateur pays approprié et glissez l'adaptateur pays sur le bloc secteur jusqu'à ce qu'il s'enclenche avec un clic audible.
- 2 Branchez le connecteur du bloc secteur sur la prise correspondante de l'émetteur.
- 3 Branchez le bloc secteur sur une prise de courant. La LED État TR de l'émetteur s'allume brièvement. L'émetteur est en mode veille.

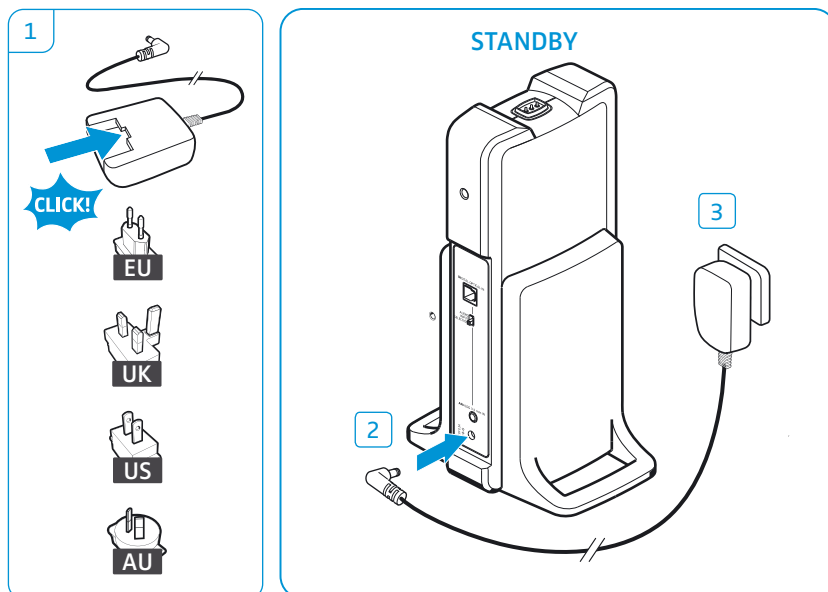

Insérer ou remplacer les batteries

- 1 Tournez les deux coussinets d'oreille dans le sens contraire des aiguilles d'une montre, au-delà de la petite résistance perceptible.
- 2 Retirez les coussinets d'oreille des oreillettes pour exposer les compartiments à piles.
- 3 Insérez les batteries dans les compartiments à piles. Pour remplacer les batteries, enlevez-les des compartiments à piles et insérez des nouvelles. Respectez la polarité lorsque vous insérez les batteries. Déposez les batteries usagées dans un point de collecte spécifique, ou rappez-les à votre revendeur.
- 4 Remettez les coussinets d'oreille en place. Respectez les marquages **L** (gauche) et **R** (droite) à l'arrière des coussinets d'oreille.
- 5 Tournez les deux coussinets d'oreille dans le sens des aiguilles d'une montre jusqu'à ce qu'ils s'enclenchent.

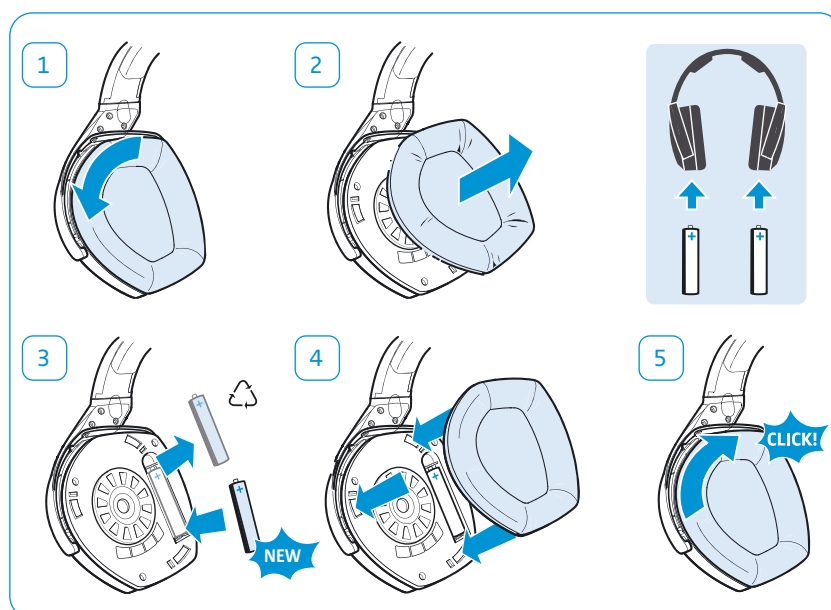

i Le casque peut également être alimenté par des piles standard (type AAA, 1,5 V). Notez toutefois que les piles ne sont pas rechargeables et, si vous utilisez des piles, ne placez en aucun cas le casque sur le support casque de l'émetteur.

Charger les batteries dans le casque

ATTENTION **Risque d'endommagement du casque !**
 Si vous avez inséré des piles standard dans le casque et placez le casque sur le support casque de l'émetteur, les piles peuvent couler et endommager le casque.

▶ Ne placez pas le casque sur le support casque de l'émetteur si vous avez inséré des piles standard.



Un cycle de charge complet prend environ **8,5 heures**. Toutefois, avant d'utiliser le casque pour la première fois, chargez ses batteries pendant au moins 16 heures et sans interruption pour optimiser leurs performances.

Quand les batteries sont presque déchargées, la LED État HDR s'allume en rouge et vous entendez des bips dans le casque. Le casque s'éteint au bout de quelques minutes.

▶ Placez le casque sur le support casque de l'émetteur. Vous pouvez placer le casque sur le support casque dans n'importe quel sens, à condition que les contacts de charge du casque et de l'émetteur se touchent.

Le casque s'éteint automatiquement et la LED État de charge sur l'émetteur s'allume en rouge. Quand les batteries sont complètement chargées, la LED État de charge s'allume en vert.

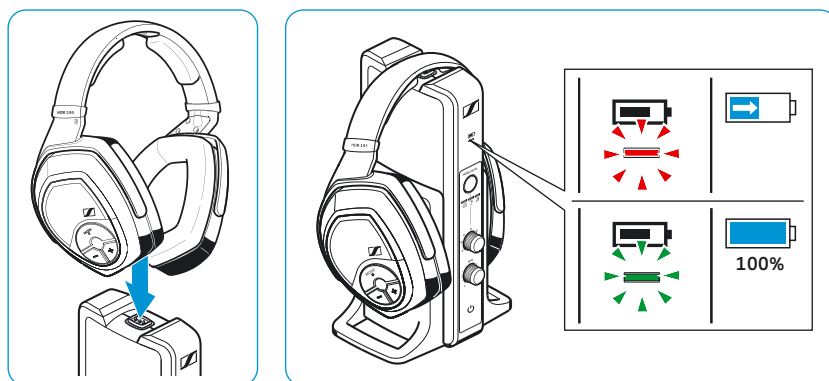

i Si vous n'utilisez pas le casque, placez-le sur le support casque de l'émetteur de façon qu'il soit chargé au maximum lorsque vous en aurez besoin. Le système de recharge intelligent prévient tout risque de surcharge des piles rechargeables.

Si vous prenez le casque du support casque de l'émetteur, la LED État de charge sur l'émetteur indique l'autonomie approximative du casque (voir page 10).

Régler l'arceau du casque

Pour garantir une bonne qualité sonore et un confort optimum, l'arceau doit être réglé en fonction de votre tête. À cet effet, vous pouvez régler l'arceau par crans.

▶ Mettez le casque de telle façon que l'arceau passe au milieu de la tête. Respectez les marquages **L** (gauche) et **R** (droite) sur l'arceau extérieur lorsque vous mettez le casque.

- ▶ Réglez la longueur de l'arceau de manière à ce que
 - les coussinets d'oreille couvrent confortablement vos oreilles,
 - vous sentiez une légère pression autour de vos oreilles,
 - l'arceau soit appuyé contre la tête.

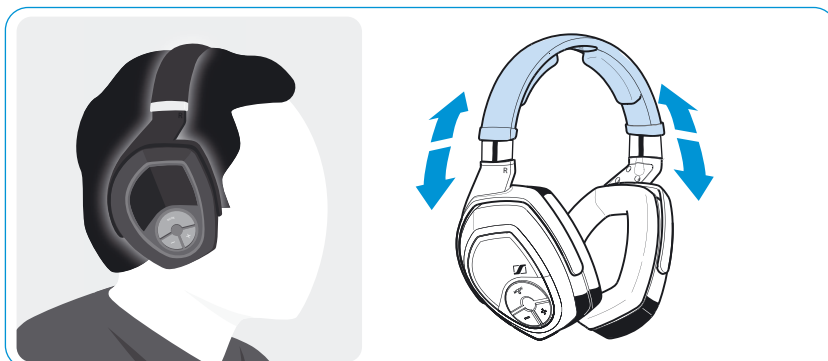

Utilisation du RS 195

Allumer le système de casque sans fil



AVERTISSEMENT

Risque de troubles auditifs dû à un volume élevé !

Écouter à des volumes sonores élevés pendant de longues périodes peut provoquer des dommages auditifs permanents.

- ▷ Avant de mettre le casque et avant de commuter entre les entrées audio de l'émetteur, réglez un volume faible au niveau du casque. La commutation entre les entrées audio peut entraîner des sauts de volume sonore impressionnants, susceptibles d'endommager votre audition.
- ▷ Ne vous exposez pas à des volumes sonores élevés pendant de longues périodes.



1 Allumez la source audio.

Si vous avez branché l'émetteur sur la prise casque de votre source audio (voir page 14), réglez le volume de la prise casque de votre source audio (par ex. télé) sur au moins un niveau moyen.

2 Déplacez le commutateur **AUDIO INPUT SELECTION** sur l'émetteur vers le haut ou vers le bas pour sélectionner votre source audio (voir page 20).

L'émetteur est en mode veille et la LED État TR  sur l'émetteur s'allume en vert.

3 Prenez le casque du support casque de l'émetteur (disponible dès la version 06-2017 du produit).

Ou :

Appuyez sur la touche Power HDR  sur le casque pendant env. 2 secondes pour allumer le casque.

L'émetteur reconnaît le casque appairé et transmet automatiquement un signal. La LED État TR de l'émetteur et la LED État HDR du casque s'allument en vert.

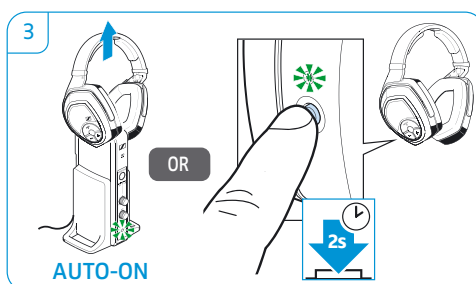
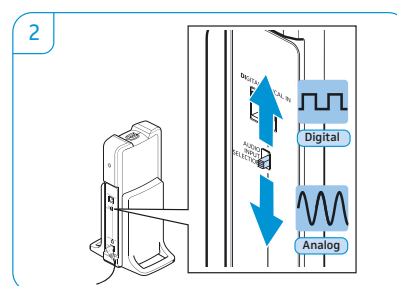
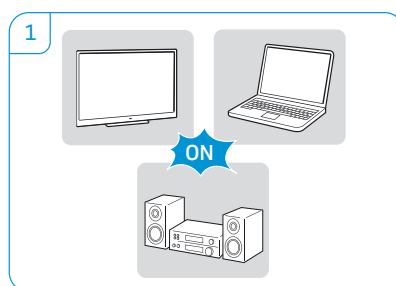

- i** Si le casque se trouve en dehors de la portée de l'émetteur ou en cas d'absence d'un signal audio de l'émetteur pendant plus de 5 minutes, le casque s'éteint automatiquement.

Sélectionner une entrée audio

Si vous avez branché une source audio sur l'entrée audio analogique et une autre source audio sur l'entrée audio numérique de l'émetteur, vous pouvez commuter entre les deux entrées.

- ▷ Déplacez le commutateur **AUDIO INPUT SELECTION** vers le haut pour sélectionner l'entrée audio optique numérique (voir page 13).
- ▷ Déplacez le commutateur **AUDIO INPUT SELECTION** vers le bas pour sélectionner l'entrée audio analogique (voir page 14 et 15).

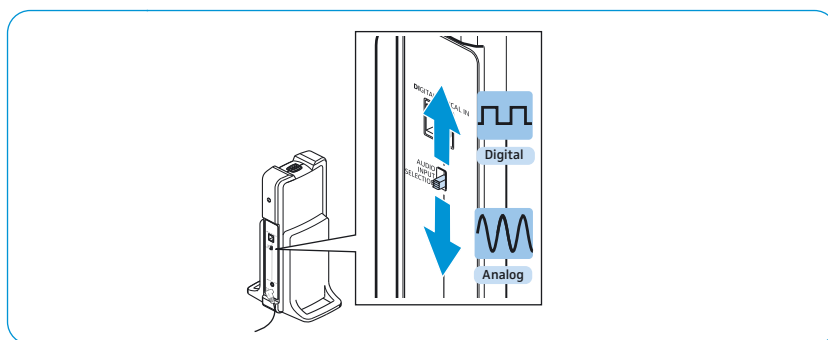

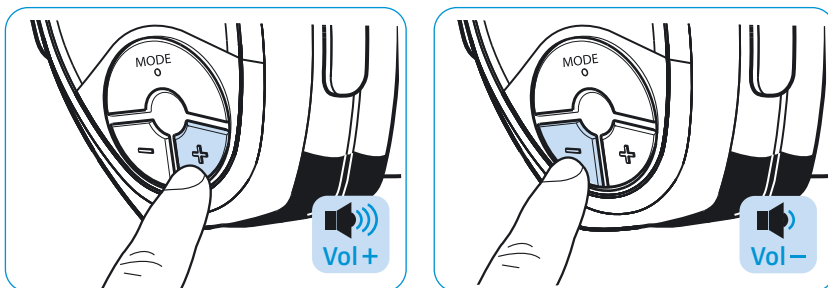

Régler le volume

- ▷ Appuyez autant de fois que nécessaire sur la touche Volume **+** ou sur la touche Volume **-** jusqu'à ce que le volume soit réglé au niveau désiré. Quand le volume maximum ou minimum est atteint, vous entendez un bip dans le casque.



- i** Si vous utilisez la fonction *Écoute Personnalisée* et le volume maximum possible n'est pas suffisant, vous pouvez encore augmenter le niveau de volume (voir page 24, disponible dès la version 06-2017 du produit).

Couper le casque/désactiver la coupure du casque

- ▷ Appuyez brièvement sur la touche Power HDR  pour couper le casque.
- ▷ Appuyez sur la touche Power HDR  ou sur n'importe quelle touche Volume **+/-** pour désactiver la coupure du casque.

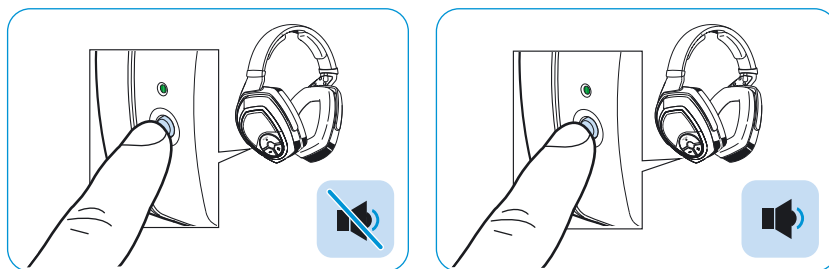

i Si le casque est coupé pendant plus de 15 minutes, il s'éteint automatiquement.

Régler la balance

La balance (commutateur rotatif **BAL**) sert à régler l'équilibre sonore entre les oreilles gauche et droite. Réglez la balance de manière à ce que vous puissiez bien entendre avec les deux oreilles.

- ▷ Tournez le commutateur rotatif **BAL** sur l'émetteur vers la droite (**R**) ou vers la gauche (**L**) pour augmenter ou réduire le volume pour l'oreille droite ou gauche.

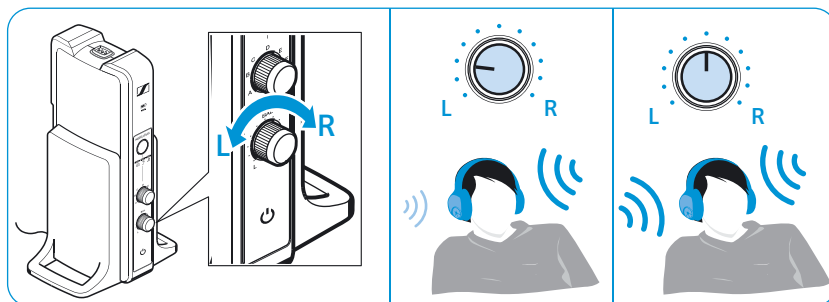

Pour réinitialiser le réglage de la balance :

- ▷ Tournez le commutateur rotatif **BAL** sur la position médiane de sorte que l'indicateur de position est orienté verticalement vers le haut.

Écoute Personnalisée – Activer et désactiver

Vous pouvez utiliser votre RS 195 de deux manières différentes :

- comme système de casque améliorant votre écoute (*Écoute Personnalisée*)
- comme système de casque conventionnel (*Écoute Normale*)

Avec l'*Écoute Personnalisée* activée, vous pouvez utiliser le système de casque pour améliorer votre écoute. Les différents profils d'écoute et les modes d'écoute supplémentaires vous offrent une écoute sur mesure, selon vos préférences et vos capacités auditives, vous permettant non seulement d'améliorer l'intelligibilité de la parole mais aussi l'écoute musicale.

L'*Écoute Personnalisée* vous permet de choisir entre deux niveaux pour le volume maximum possible (disponible dès la version 06-2017 du produit).

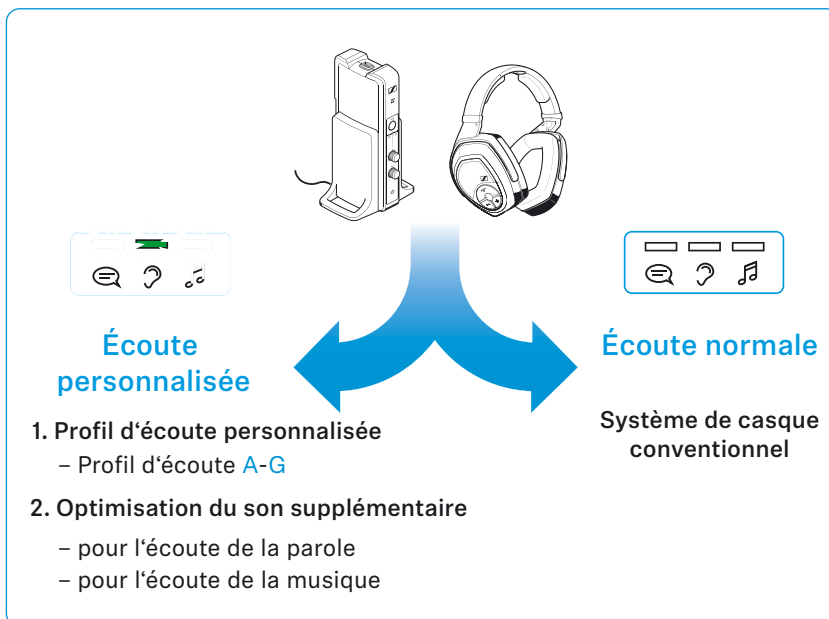

Pour activer/désactiver la fonction *Écoute Personnalisée* :

- ▶ Appuyez pendant 2 secondes sur la touche **MODE/LEVEL** de l'émetteur ou sur la touche **MODE** du casque.

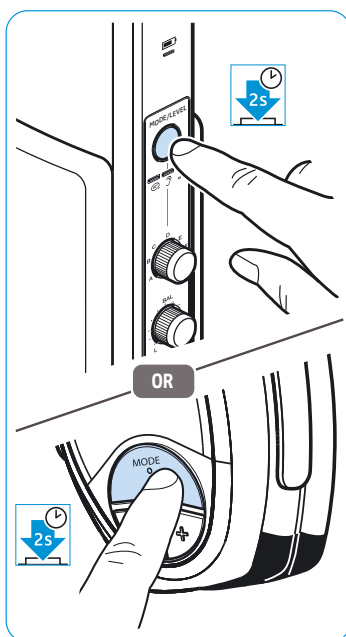

Écoute Personnalisée	Affichage	Signification
activée		Un profil d'écoute général A-G pour une écoute améliorée est sélectionné (voir le chapitre suivant). Il se peut également que l'une des LED indiquant l'écoute améliorée de la parole ou de la musique s'allume (voir page 24).
désactivée		Pas de LED s'allume : la fonction <i>Écoute Normale</i> est activée

i Vous trouverez des informations techniques supplémentaires sur les profils d'écoute en page 33.

Écoute Personnalisée – Sélectionner un profil d'écoute pour une écoute améliorée

Pour sélectionner le profil d'écoute qui vous convient le mieux, procédez comme suit :

- 1 Allumez votre source audio et sélectionnez une émission où la parole est mise au premier plan. Cela facilite le réglage précis du profil d'écoute.

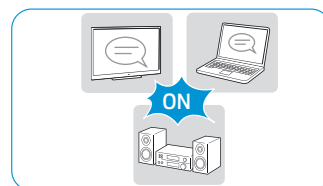

- 2 Utilisez le commutateur rotatif **BAL** pour régler la balance (voir page 21). Cela assure que chaque profil d'écoute sélectionné ultérieurement est parfaitement adapté au réglage gauche/droite de la balance.

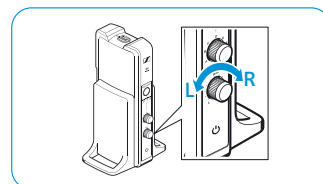

- 3 Appuyez pendant 2 secondes sur la touche **MODE/LEVEL** de l'émetteur ou du casque pour activer la fonction *Écoute Personnalisée*.

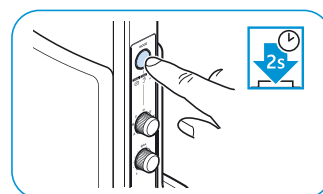

- 4 Appuyez autant de fois que nécessaire sur la touche **MODE/LEVEL** de l'émetteur ou du casque jusqu'à ce qu'uniquement la LED  s'allume.

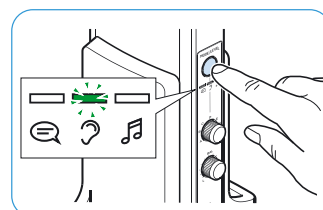

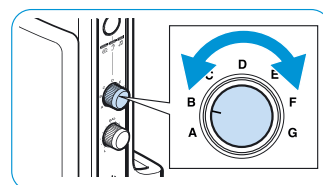

- 5 Utilisez le commutateur rotatif pour sélectionner l'un des profils d'écoute **A-G**. Testez lequel des profils d'écoute donne la meilleure qualité sonore et améliore votre écoute.

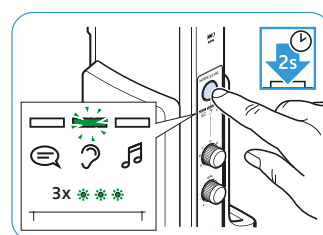

- 6 Si le volume maximum n'est pas suffisant, appuyez pendant 2 secondes sur la touche **MODE/LEVEL** sur l'émetteur jusqu'à ce que la LED  clignote 3x. Le niveau de volume « Volume élevé » est activé.*
Votre profil d'écoute personnalisée est maintenant réglé.



 Nous vous recommandons de répéter la sélection de votre profil d'écoute personnalisée de temps en temps.

 Vous trouverez une représentation graphique des profils d'écoute et des informations techniques supplémentaire en page 33

*disponible dès la version 06-2017 du produit

Écoute Personnalisée – Sélectionner un mode d’écoute supplémentaire pour l’écoute de la parole ou de la musique

En plus des profils d’écoute A-G vous pouvez sélectionner un mode d’écoute supplémentaire pour améliorer l’écoute de la parole ou de la musique.

- ▶ Appuyez autant de fois que nécessaire sur la touche **MODE/LEVEL** de l’émetteur ou sur la touche **MODE** du casque jusqu’à ce que le mode d’écoute supplémentaire soit activé.

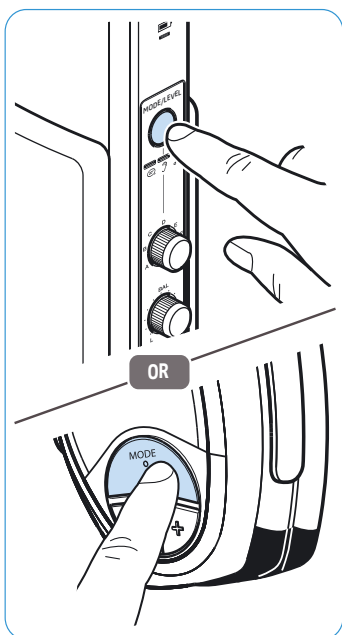

Mode d’écoute supplémentaire	Affichage	Signification
Pas activé		Un profil d’écoute général A-G pour une écoute améliorée est sélectionné.
Pour l’écoute de la parole		En plus du profil d’écoute sélectionné, les bruits de fond sont réduits pour améliorer l’intelligibilité de la parole.
Pour l’écoute de la musique		La plage dynamique du profil d’écoute sélectionné est augmentée afin de préserver l’image sonore le mieux possible.

Écoute Personnalisée – Régler le volume maximum possible*



L’*Écoute Personnalisée* vous permet de choisir entre deux niveaux pour le volume maximum possible : « Volume standard » et « Volume élevé ».

Les niveaux pour le volume maximum possible ne peuvent être réglés que sur l’émetteur.

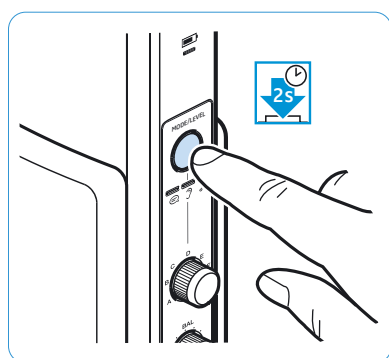
- ▶ Appuyez pendant 2 secondes sur la touche **MODE/LEVEL** de l’émetteur jusqu’à ce que les LED *Écoute Personnalisée* indiquent la fonction souhaitée.



LED <i>Écoute Personnalisée</i> ,	Réglage
 La LED s’allume	Volume standard Le volume maximum possible est adapté de manière optimale aux profils d’écoute A-G. Cependant, comparé à l’ <i>Écoute Normale</i> , le volume est réduit pour protéger votre audition.

LED <i>Écoute</i> Personnalisée,	Réglage
 <p>La LED clignote 3x et s'allume ensuite</p>	<p>Volume élevé</p> <p>Le volume maximum possible est augmenté si vous utilisez l'un des profils d'écoute A-G.</p> <p>N'utilisez ce réglage que si le réglage standard n'est pas suffisant.</p>
 <p>Pas de LED s'allume</p>	<p>L'<i>Écoute Normale</i> est activée ; pas de limitation supplémentaire du volume maximum possible.</p>

i Il se peut également que l'une des LED indiquant l'écoute améliorée de la parole ou de la musique s'allume (voir page 24).

*disponible dès la version 06-2017 du produit

Appairer un ou deux casques avec l'émetteur

À la livraison, le casque et l'émetteur de votre système de casque sans fil RS 195 sont déjà appairés. La procédure suivante n'est nécessaire que si vous avez effacés tous les réglages d'appairage de votre système de casque et que vous voulez rétablir l'appairage entre le casque et l'émetteur ou que vous souhaitez appairer un autre casque avec l'émetteur.

Vous pouvez simultanément connecter jusqu'à deux casques appairés à votre émetteur TR 195. Cependant, si vous avez connecté deux casques HDR 195 à l'émetteur, vous ne pouvez pas activer les profils d'écoute. Les profils d'écoute ne peuvent être activés que si vous avez connecté un seul casque HDR 195.

- ▷ Placez le casque pendant 1 seconde sur le support casque de l'émetteur.
La LED État TR  de l'émetteur s'allume en rouge. Le casque est appairé avec l'émetteur.

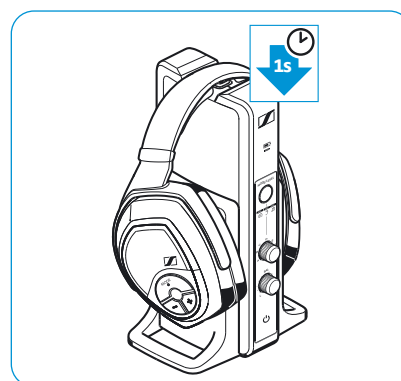

Éteindre le système de casque sans fil

Il existe deux possibilités d'éteindre votre système de casque sans fil :

A

- ▶ Appuyez sur la touche Power HDR  et maintenez-la enfoncée pendant env. 2 secondes.

Le casque s'éteint. Si aucun autre casque sans fil n'est connecté à l'émetteur, l'émetteur passe en mode veille. Toutes les LED s'éteignent.

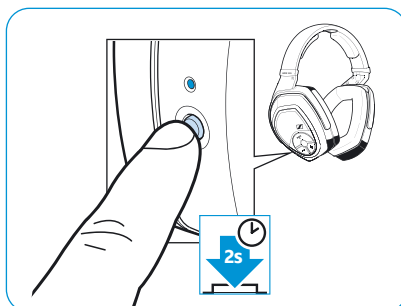

B

- ▶ Placez le casque sur le support casque de l'émetteur. Le casque s'éteint et le chargement démarre (voir page 17). Si aucun autre casque sans fil n'est connecté à l'émetteur, l'émetteur passe en mode veille.

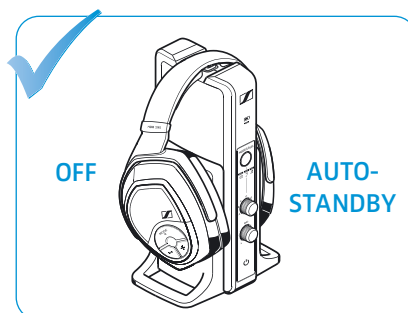
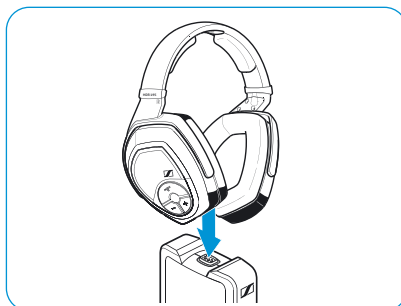

Pour débrancher l'émetteur du secteur, retirez la fiche du bloc secteur de la prise de courant.

Nettoyage et entretien du RS 195

ATTENTION

Les liquides peuvent endommager les composants électroniques du produit !

Une infiltration de liquide dans le boîtier du produit peut causer des courts-circuits et endommager les composants électroniques.

- ▷ Éloignez tout type de liquide du produit.
- ▷ N'utilisez jamais de solvant ou de détergent.

Pour nettoyer le système de casque sans fil :

- ▷ Éteignez le système de casque sans fil et débranchez l'émetteur de la prise de courant avant le nettoyage.
- ▷ Ne nettoyez le produit qu'avec un chiffon doux et sec.

Remplacer les coussinets d'oreille

Pour des raisons d'hygiène, vous devrez remplacer les coussinets d'oreille de temps en temps. Des coussinets d'oreille de rechange sont disponibles sur la page produit dédiée au RS 195 sur www.sennheiser-hearing.com.

- 1 Tournez les deux coussinets d'oreille dans le sens contraire des aiguilles d'une montre, au-delà de la petite résistance perceptible.
- 2 Retirez les coussinets d'oreille des oreillettes et jetez-les correctement.
- 3 Remettez les nouveaux coussinets d'oreille en place. Respectez les marquages **L** (gauche) et **R** (droite) à l'arrière des coussinets d'oreille.
- 4 Tournez les deux coussinets d'oreille dans le sens des aiguilles d'une montre jusqu'à ce qu'ils s'enclenchent.

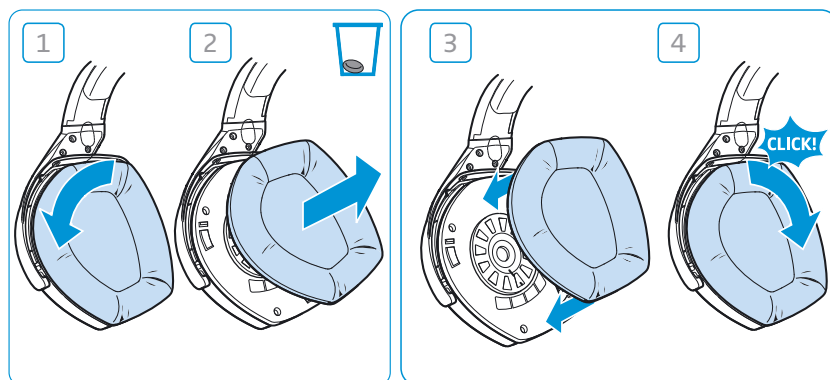

Le rembourrage d'arceau peut être remplacé par le service de réparation. Veuillez contacter votre partenaire Sonova Consumer Hearing.

En cas d'anomalies

Problèmes de son

Problème	Cause possible	Solution possible	Page
Pas de son	Le casque est éteint.	Allumez le casque.	19
	Pas de branchement secteur.	Vérifiez le branchement du bloc secteur.	15
	Le casque est coupé.	Désactivez la coupure du casque.	20
	Un connecteur est mal branché.	Vérifiez le branchement des connecteurs.	12
	La source audio est éteinte.	Allumez la source audio.	–
	Le volume de la source audio analogique est réglé sur minimum ou le volume est coupé.	Augmentez le volume de la source audio sur un moins un niveau moyen/Désactivez la coupure de la source audio.	–
	Le câble audio est défectueux.	Remplacez le câble audio.	–
	Le casque n'est pas correctement appairé avec l'émetteur (par ex. casque supplémentaire).	Appairez de nouveau le casque avec l'émetteur.	25
	L'entrée audio est mal sélectionnée.	Sélectionnez l'autre entrée audio.	20
	La source audio numérique branchée sur votre émetteur envoie des signaux ayant un format audio incompatible.	Réglez le format audio de votre source audio sur « PCM », avec une fréquence d'échantillonnage de 96 kHz max. (voir la notice d'emploi de votre source audio).	–
Le son est perturbé par des « dropouts » occasionnels	Le casque se trouve en dehors de la portée de l'émetteur.	Réduisez la distance entre le casque et l'émetteur.	–
	Le signal est masqué.	Enlevez les obstacles entre l'émetteur et le casque.	–
	Appareils perturbateurs (par ex. routeurs Wi-Fi, appareils Bluetooth ou micro-ondes) à proximité.	Changez d'emplacement de l'émetteur ou la position du casque. Maintenez une distance d'au moins 50 cm entre l'émetteur et d'autres appareils sans fil afin d'éviter les interférences.	12 –
Le son est trop faible	Le volume du casque est trop faible.	Augmentez le volume du casque.	20
	Vous utilisez la fonction <i>Écoute Personnalisée</i> et le réglage « Volume standard » est activé pour le volume maximum possible.	Activez le réglage « Volume élevé » pour pouvoir augmenter le volume maximum possible (disponible dès la version 06-2017 du produit).	24
	Le volume de la source audio analogique est trop faible.	Augmentez le volume de la source audio analogique sur un moins un niveau moyen.	–
Vous entendez des échos lorsque vous utilisez le casque avec une télé	Avec quelques télé, vous pouvez régler un délai ou une latence pour le signal audio de la sortie audio numérique.	Vérifiez les réglages de sortie audio de votre télé et réglez la latence sur « 0 ».	–
Son uniquement audible dans une oreille	La balance est dérégulée.	Réglez la balance.	21
	Le câble audio est mal branché.	Vérifiez le branchement des connecteurs.	12
	Le câble audio est défectueux.	Remplacez le câble audio.	–

Problème	Cause possible	Solution possible	Page
Le son est distordu	Le signal de la source audio est distordu.	Réduisez le volume de la source audio.	–
	Le volume du casque est trop fort.	Réduisez le volume du casque.	20
	Le volume de la source audio analogique est trop fort.	Réduisez le volume de la source audio analogique sur un niveau moyen.	–
Le profil d'écoute ne peut pas être activé. Les LED <i>Écoute Personnalisée</i> clignotent	Vous avez connecté deux casques à l'émetteur.	Éteignez l'un des deux casques connectés. Les profils d'écoute ne peuvent être activés que si vous avez connecté un seul casque HDR 195.	–

Autres problèmes

Problème	Cause possible	Solution possible	Page
L'émetteur ne s'allume pas	Pas de branchement secteur.	Vérifiez le branchement du bloc secteur.	15
Le casque ne peut pas être allumé	Les batteries sont déchargées.	Rechargez les batteries.	17
	Pas de batteries insérées.	Insérez les batteries.	16
	Les batteries sont mal insérées.	Enlevez les batteries du casque et réinsérez-les en respectant la polarité.	16
L'autonomie diminue	Les batteries sont usées.	Remplacez les batteries.	16
Le profil d'écoute ne peut pas être activé	Un deuxième casque est connecté à l'émetteur (si vous appuyez sur la touche MODE, les LED <i>Écoute Personnalisée</i> clignotent 3x).	Éteignez l'un des deux casques connectés.	26
Vous entendez des bips dans le casque	Les batteries sont presque déchargées.	Rechargez les batteries.	17
Le casque ne peut pas connecter à l'émetteur	La distance entre le casque et l'émetteur est trop grande.	Réduisez la distance entre le casque et l'émetteur.	–
	Le casque n'est pas appairé avec l'émetteur.	Appairez le casque avec l'émetteur.	25
	Un casque est placé sur le support casque de l'émetteur et est en cours de chargement, de sorte que vous ne pouvez pas appairer le deuxième casque.	Effectuer un appairage de proximité : 1. Placez le casque le plus près possible de l'émetteur. 2. Allumez le casque. 3. Appuyez simultanément pendant environ 7 secondes sur les touches Volume +/-.	–
	Le casque n'est pas compatible.	Utilisez uniquement les casques HDR 165, HDR 175, HDR 185 ou HDR 195 de la marque Sennheiser.	–

Si vous rencontrez des problèmes non répertoriés dans le tableau ou qui ne peuvent pas être résolus avec les solutions proposées, visitez la page produit dédiée au RS 195 sur www.sennheiser-hearing.com. Vous y trouverez une liste actuelle des questions fréquemment posées (FAQ).

Vous pouvez également contacter votre partenaire Sonova Consumer Hearing. Pour trouver un partenaire Sonova Consumer Hearing dans votre pays, visitez notre site web sur www.sennheiser-hearing.com/service-support.

Sortir de la portée de l'émetteur

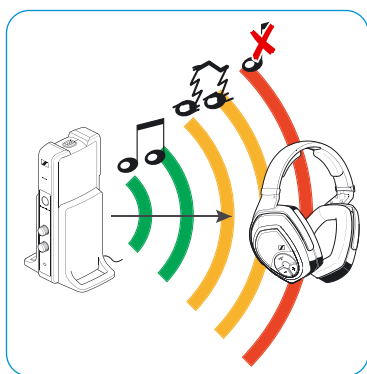

La portée de l'émetteur varie beaucoup selon les éléments de l'environnement : épaisseur des murs, matériau des murs, etc. Si vous, et donc le casque, sortez de la portée de transmission de l'émetteur, la qualité sonore se détériore de plus en plus jusqu'à ce que la connexion soit complètement interrompue.

Si vous rentrez dans la portée de l'émetteur dans les 5 prochaines minutes, la connexion est rétablie automatiquement.

Si vous restez plus de 5 minutes hors de la portée de l'émetteur, le casque s'éteint automatiquement.

Effacer les réglages d'appairage du casque

- 1 Appuyez simultanément sur les touches Volume +/- pendant 2 secondes.
La LED État HDR clignote rapidement en rouge.
- 2 Appuyez sur la touche Power HDR  tout en maintenant les touches Volume +/- enfoncées. Relâchez toutes les 3 touches.
La LED État HDR s'allume en vert ou en rouge, en fonction de l'état de charge de la batterie, et clignote lentement. Les réglages d'appairage sont effacés du casque.

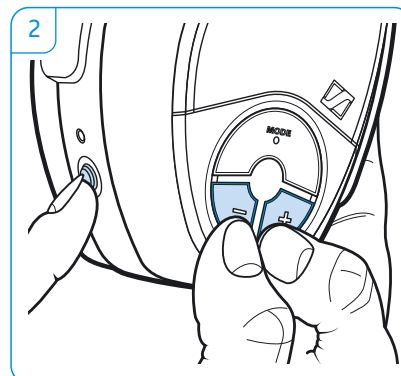
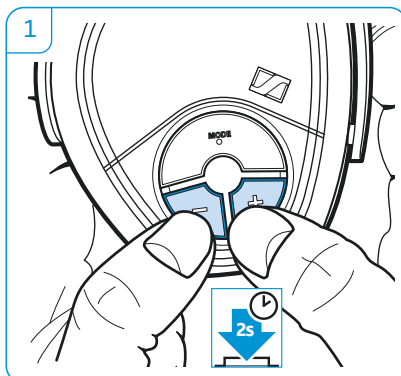

Caractéristiques techniques

Système – modèle : RS 195

Fréquence porteuse	2,40 à 2,48 GHz
Modulation	8-FSK numérique
Rapport signal/bruit	entrée analogique : typ. 85 dBA à 1 V _{eff} entrée numérique : > 90 dB(A)
Puissance de sortie HF	max. 10 dBm, classe 1
Portée	jusqu'à 100 m (en ligne de visée)
Nombre maximal de casques pouvant être connectés simultanément	2 (avec l' <i>Écoute Personnalisée</i> désactivée)
Plage de températures	fonctionnement : 0 °C à +40 °C stockage : -25 °C à +70 °C
Humidité relative	fonctionnement : 10 à 80 %, sans condensation stockage : 10 à 90 %

Casque – modèle : HDR 195

Type	circumaural, fermé
Principe transducteur	dynamiques, aimants néodymium
Réponse en fréquence	17 Hz à 22 kHz
Max. SPL	max. 117 dB à 1 kHz, 3 % DHT
DHT	< 0,5 % à 1 kHz, 100 dB SPL
Autonomie	jusqu'à 18 heures
Temps de charge des batteries	jusqu'à 8,5 heures
Alimentation	2 batteries NiMH à faible auto-décharge, type AAA, 1,2 V, 820 mAh
Champ magnétique	2,7 mT
Poids (avec batteries)	env. 340 g
Dimensions (L x H x P)	env. 17 cm x 20 cm x 9,5 cm

Émetteur – modèle : TR 195

Connexions	entrée numérique : optique entrée analogique : prise jack 3,5 mm
Alimentation	9 V --- , 300 mA
Consommation	fonctionnement : typ. 4 W mode veille : ≤ 0,3 W (sans chargement)
Dimensions (L x H x P)	env. 12,7 cm x 23,4 cm x 10,9 cm

Bloc secteur – modèle : NT 9-3AW

Tension d'entrée nominale/ courant d'entrée nominal	100-240 V~/100 mA
Fréquence secteur	50-60 Hz
Tension de sortie nominale	9 V ===
Courant de sortie nominal	300 mA
Plage de températures	fonctionnement : 0 °C à +40 °C stockage : -40 °C à +85 °C
Humidité relative	fonctionnement : 0 à 90 %, sans condensation stockage : 0 à 90 %

Informations techniques supplémentaires

Profils d'écoute A-G

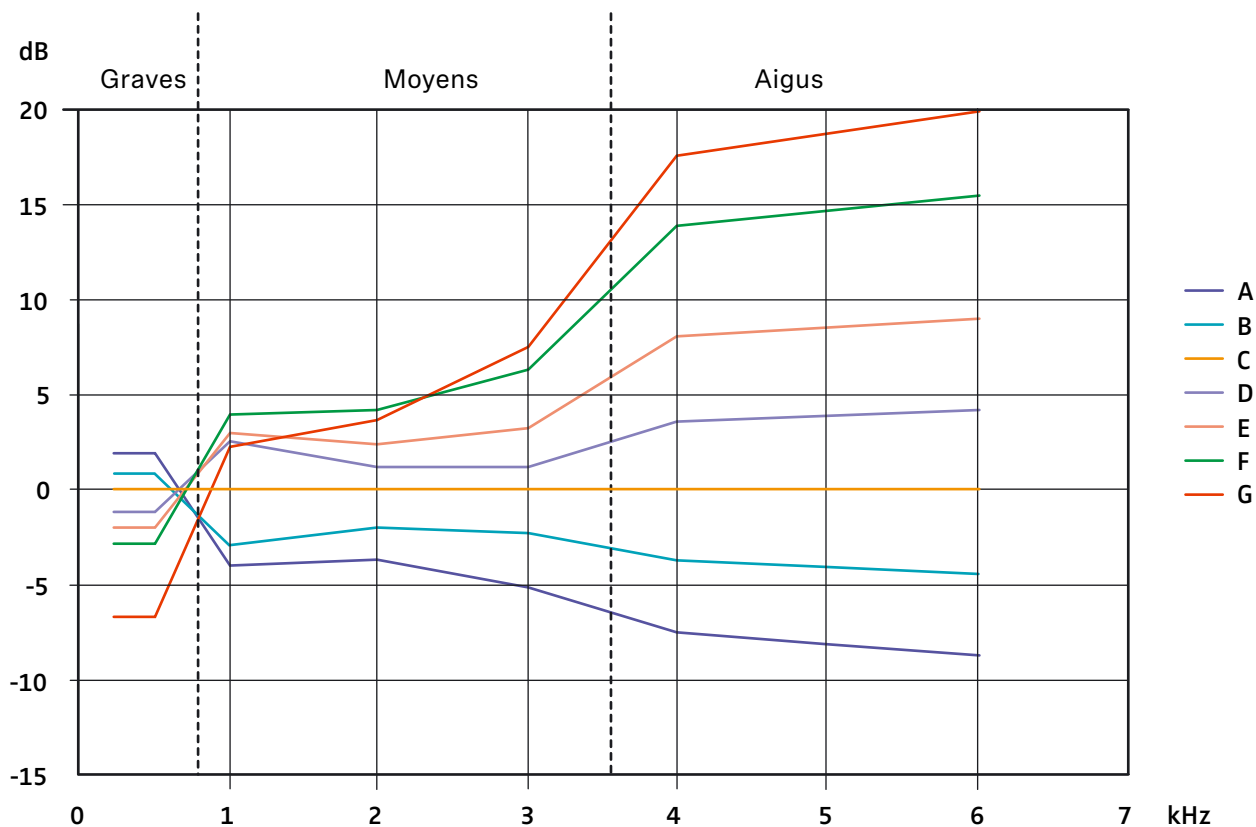

Paramètres techniques des profils d'écoute A-G

Affichage	Mode d'écoute supplémentaire	Compression ¹	Plage dynamique ²	Suppression du bruit ³	Max. SPL Réglage « Volume standard »/« Volume élevé » ⁴
	-	-	comme la source audio	-	110 dB
	-	oui	fortement réduit	-	85 dB/100 dB
	Parole	oui	fortement réduit	activée	85 dB/100 dB
	Musique	oui	légèrement réduit	-	90 dB/105 dB

¹ Compression

Tous les profils d'écoute dispose d'une compression. La compression compense ces différences de volume en accentuant le volume des sons doux et en réduisant celui des sons forts si nécessaire.

La compression semble mettre la parole en avant, la rendant plus facile à comprendre.

² Plage dynamique

La plage dynamique est le rapport entre les parties les plus fortes et les plus faibles d'un signal audio. Ces deux valeurs définissent la plage dynamique complète.

Si la plage dynamique est réduite, les niveaux de pression acoustique des sons les plus forts et les plus faibles sont très proches les uns des autres. Pour cela, les différences de volume entre les sons forts et les sons faibles sont moins audibles.

Si la plage dynamique est augmentée, les différences de volume peuvent être entendues plus clairement. L'image sonore de la musique est pour cela perçue comme spécialement riche parce que les hautes et basses fréquences sont plus faciles à distinguer à des volumes plus élevés.

³ Suppression du bruit

Si la parole se mélange avec les bruits de fond gênants, la parole peut être difficile à comprendre.

La fonction « Intelligibilité de la parole » détecte automatiquement les bruits de fond gênants et les réduit. Le signal audio est analysé et adapté en permanence et la parole est mise en avant, la rendant plus claire à comprendre.

⁴ Max. SPL

mesuré avec bruit blanc

Le niveau de volume « Volume élevé » est uniquement disponible dès la version 06-2017 du produit.

Déclarations du fabricant

Garantie

Sonova Consumer Hearing GmbH offre une garantie de 24 mois sur ce produit.

Pour avoir les conditions de garantie actuelles, veuillez visiter notre site web sur www.sennheiser-hearing.com/warranty ou contacter votre partenaire Sonova Consumer Hearing GmbH.

En conformité avec les exigences suivantes

- Règlement Sécurité Générale des Produits (UE) 2023/988

Déclaration UE de conformité



- Règlement Batteries (UE) 2023/1542
- Directive ErP (2009/125/CE)
- Directive RoHS (2011/65/UE)

Le soussigné, Sonova Consumer Hearing GmbH, déclare que l'équipement radioélectrique du type RS 195 (TR 195, HDR 195) est conforme à la directive RED 2014/53/EU.



Le texte complet de la déclaration UE de conformité est disponible en anglais à l'adresse Internet suivante : www.sennheiser-hearing.com/download.

Notes sur la gestion de fin de vie



- Directive DEEE (2012/19/UE)
- Directive Piles et Accumulateurs (2006/66/CE & 2013/56/UE)

Le symbole de la poubelle sur roues barrée d'une croix sur le produit, la pile/batterie (le cas échéant) et/ou l'emballage signifie que ces produits, arrivés en fin de vie, ne doivent pas être jetés dans les ordures ménagères, mais faire l'objet d'une collecte séparée. Pour les déchets d'emballages, respectez la réglementation relative au tri des déchets dans votre pays. L'élimination inappropriée des matériaux d'emballage peut nuire à votre santé et à l'environnement.

L'objectif principal de la collecte séparée des déchets d'équipements électriques et électroniques, des piles/batteries (le cas échéant) et des emballages est de promouvoir le réemploi et/ou le recyclage et de prévenir les effets négatifs sur votre santé et l'environnement dus à des substances potentiellement dangereuses contenues dans ces produits. Recyclez les équipements électriques et électroniques et les piles/batteries en fin de vie afin d'utiliser les matériaux recyclables qu'ils contiennent et d'éviter de polluer l'environnement.

Si les piles/batteries peuvent être retirées sans être détruites, vous avez l'obligation de les jeter séparément (pour le retrait sûr des piles/batteries, voir la notice d'emploi du produit). Soyez particulièrement prudent avec les piles/batteries contenant du lithium, car elles présentent des risques particuliers tels que le risque d'incendie et/ou le risque d'ingestion en cas de piles boutons. Réduisez autant que possible la production de déchets provenant des piles en utilisant des piles ayant une durée de vie plus longue ou des batteries.

Vous obtiendrez plus d'informations sur le recyclage de ces produits auprès de votre municipalité, auprès des points de collecte communaux ou auprès de votre partenaire Sonova Consumer Hearing. Vous pouvez également retourner les équipements électriques et électroniques aux distributeurs qui sont tenus de les reprendre. Vous contribuerez ainsi à la protection de l'environnement et de la santé publique.

Sonova Consumer Hearing GmbH
Am Labor 1, 30900 Wedemark, Germany
www.sennheiser-hearing.com

Publ. 12/24, A08